

**DOCUMENTO 5**

**PLIEGO DE CONDICIONES TÉCNICAS**

**ÍNDICE DOCUMENTO 5**

<b>1. OBJETO.....</b>	<b>3</b>
<b>2. NORMATIVA APLICABLE.....</b>	<b>4</b>
<b>2.1 EQUIPAMIENTO Y MONTAJE.....</b>	<b>4</b>
<b>2.2 OBRA CIVIL.....</b>	<b>6</b>
2.2.1 ESTRUCTURAS.....	6
2.2.2 INSTALACIONES.....	6
2.2.3 PROTECCIÓN.....	7
2.2.4 VARIOS.....	8
<b>3. CONDICIONES DE LOS MATERIALES DE LA OBRA CIVIL.....</b>	<b>9</b>
<b>3.1 RELLENOS.....</b>	<b>9</b>
<b>3.2 HORMIGONES.....</b>	<b>10</b>
<b>3.3 MORTEROS.....</b>	<b>10</b>
<b>3.4 ÁRIDOS PARA MORTEROS Y HORMIGONES.....</b>	<b>11</b>
<b>3.5 CEMENTOS.....</b>	<b>11</b>
<b>3.6 AGUA.....</b>	<b>12</b>
<b>3.7 ARMADURAS.....</b>	<b>12</b>
<b>3.8 PIEZAS DE HORMIGÓN ARMADO O PRETENSADO.....</b>	<b>13</b>
<b>3.9 MATERIALES SIDERÚRGICOS, CARACTERÍSTICAS Y ENSAYOS.....</b>	<b>13</b>
<b>3.10 LAMINADOS DE ACERO PARA ESTRUCTURAS.....</b>	<b>13</b>
<b>3.11 SUMINISTRO DE MATERIALES.....</b>	<b>13</b>
<b>4. CONDICIONES GENERALES PARA LA EJECUCIÓN DE LAS OBRAS.....</b>	<b>14</b>
<b>4.1 MOVIMIENTOS DE TIERRAS.....</b>	<b>14</b>
4.1.1 Desbroce y limpieza del terreno.....	14
4.1.2 Demoliciones.....	14

4.1.3	Excavaciones, rellenos, terraplenes, pedraplenes, subbases granulares, redes de drenaje .....	14
4.1.4	Preparación de la Superficie de Apoyo del relleno .....	15
4.1.5	Extensión de las tongadas .....	15
4.1.6	Control de la Compactación .....	16
4.1.7	Refino de Taludes .....	16
<b>4.2</b>	<b>HORMIGONES .....</b>	<b>17</b>
<b>4.3</b>	<b>PAVIMENTOS DE HORMIGÓN .....</b>	<b>17</b>
<b>4.4</b>	<b>ARMADURAS .....</b>	<b>18</b>
<b>4.5</b>	<b>LAMINADOS .....</b>	<b>18</b>
<b>4.6</b>	<b>ENCOFRADOS .....</b>	<b>18</b>
<b>4.7</b>	<b>PIEZAS PREFABRICADAS DE HORMIGÓN ARMADO O PRETENSADO .....</b>	<b>18</b>
<b>4.8</b>	<b>ESTRUCTURA METÁLICA .....</b>	<b>18</b>
<b>4.9</b>	<b>EQUIPOS .....</b>	<b>19</b>
<b>4.10</b>	<b>CELDAS BLINDADAS DE INTERIOR .....</b>	<b>20</b>
<b>4.11</b>	<b>CABLES DE POTENCIA .....</b>	<b>20</b>
<b>4.12</b>	<b>CABLES DE FUERZA Y CONTROL .....</b>	<b>20</b>
<b>4.13</b>	<b>PUESTA A TIERRA.....</b>	<b>21</b>
<b>5.</b>	<b>GESTIÓN DE CALIDAD.....</b>	<b>21</b>
<b>6.</b>	<b>GESTIÓN MEDIOAMBIENTAL .....</b>	<b>22</b>
<b>7.</b>	<b>SEGURIDAD EN EL TRABAJO.....</b>	<b>22</b>
<b>8.</b>	<b>VERIFICACIÓN Y VALIDACIÓN.....</b>	<b>22</b>

## 1. OBJETO

El objeto del presente Pliego de Condiciones es aportar la información necesaria para definir los materiales y equipos y su correcto montaje para lo que se han considerado los siguientes aspectos.

1º Normativa: Los equipos y su montaje será conforme a la normativa legal y de referencia.

2º Gestión de Calidad: El plan de calidad recoge las características técnicas de los equipos y su montaje. Además, la certificación ISO-9000 asegura la calidad de la instalación construida.

3º Gestión medioambiental: Con el objeto de minimizar los impactos puedan acarrear la construcción y funcionamiento de la instalación.

4º Seguridad Laboral: Para asegurar que tanto el montaje como la explotación de los equipos de esta instalación cumplen con las medidas de seguridad requeridas.

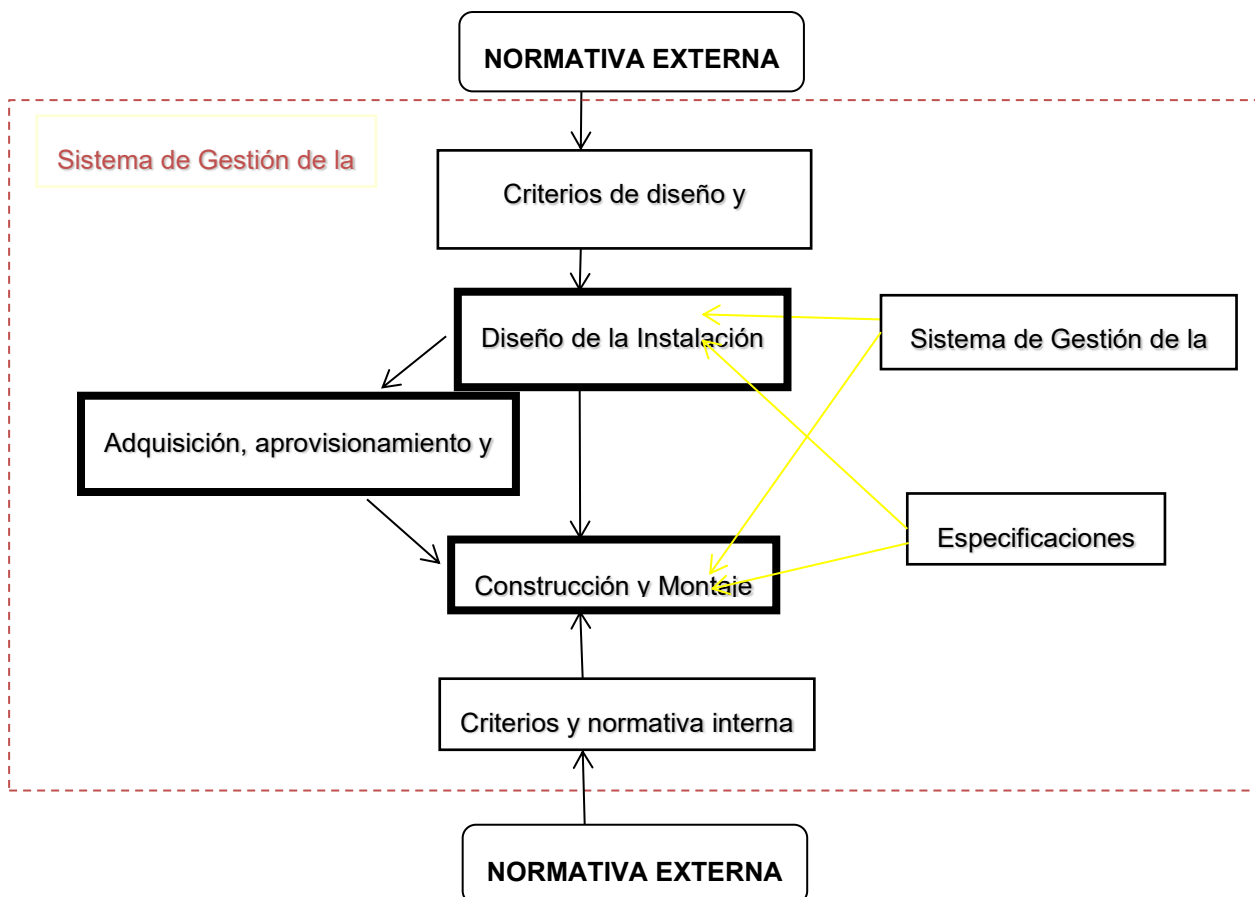

## 2. NORMATIVA APLICABLE

Se aplicarán por el orden en que se relacionan, cuando no existan contradicciones legales, las siguientes normas:

- Normativa Europea EN.
- Normativa CENELEC.
- Normativa CEI.
- Normativa UNE.
- Otras normas y recomendaciones (IEEE, MF, ACI, CIGRE, ANSI, AISC, etc).

### 2.1 EQUIPAMIENTO Y MONTAJE

El presente Proyecto ha sido redactado basándose en los anteriores Reglamentos y Normas, y más concretamente, en los siguientes, que serán de obligado cumplimiento:

- Reglamento sobre condiciones técnicas y garantías de seguridad en centrales eléctricas, subestaciones y centros de transformación. R.D. 337/2014 de 9 de mayo.

En especial las ITC del "Reglamento sobre Centrales eléctricas, Subestaciones y Centros de Transformación":

- ITC-RAT-09: "PROTECCIONES".
- ITC-RAT-12: "AISLAMIENTO".
- ITC-RAT-13: "INSTALACIÓN DE PUESTA A TIERRA".
- ITC-RAT-15: "INSTALACIONES ELÉCTRICAS DE EXTERIOR".
- Reglamento Electrotécnico para Baja Tensión. "REBT". DECRETO 842/2002, de 2 de agosto, del Ministerio de Ciencia y Tecnología B.O.E.: 18-SEPT-2002, e Instrucciones Técnicas Complementarias y sus modificaciones posteriores.
- Recomendaciones de la Unión Internacional de Telecomunicaciones (UIT-T) que le afecten.
- Ley 31/95 de 8 de noviembre de Prevención de Riesgos Laborales.

- R.D. 614/01 de 8 de junio sobre Disposiciones mínimas de Seguridad y Salud de los trabajadores frente al riesgo eléctrico.
- R.D. 1215/97 de 18 de Julio sobre EQUIPOS DE TRABAJO.
- R.D. 486/97 de 14 de abril sobre Disposiciones mínimas de Seguridad y Salud en los lugares de trabajo.
- R.D. 487/97 de 14 de abril sobre Manipulación manual de cargas.
- R.D. 773/97 de 30 de mayo sobre Utilización por los trabajadores de equipos de protección individual.
- Ley 32/2006 de 18 de octubre Reguladora de la subcontratación en el sector de la construcción.
- Prescripciones de seguridad para trabajos y maniobras en Instalaciones Eléctricas, de la Comisión Técnica Permanente de la Asociación de Medicina y Seguridad en el Trabajo de UNESA.
- Reglamento de instalaciones de protección contra incendios. Real Decreto 513/2017, de 22 de mayo. B.O.E. 139, de 12 de junio de 2017.
- Reglamento de Seguridad contra incendios en los Establecimientos Industriales. REAL DECRETO 2267/2004, de 3-DIC, del Ministerio de Industria, Turismo y Comercio, B.O.E.: 17-DIC-04, y sus correcciones posteriores.
- Código Técnico de la Edificación (CTE) R.D. 314/2006 de 17 de marzo del Ministerio de la Vivienda. B.O.E.: 28 de marzo de 2006.
- Normas Tecnológicas de la Edificación (NTE) tanto en cuanto a la ejecución de los trabajos, como en lo relativo a mediciones.
- Instrucciones técnicas de los fabricantes y suministradores de equipos.

En el caso de discrepancias entre las diversas normas se seguirá siempre el criterio más restrictivo.

## 2.2 OBRA CIVIL

### 2.2.1 ESTRUCTURAS

- Acciones en la edificación

Documento Básico de Seguridad Estructural SE-AE “Acciones en la Edificación” del Código Técnico de la Edificación. REAL DECRETO 314/2006 de 17-marzo, del Ministerio de la Vivienda.

Norma de construcción sismo resistente: parte general y edificación (NCSR-02). REAL DECRETO 997/2002, de 27-septiembre, del Ministerio de Fomento B.O.E.: 11-OCT-02.

- Acero

Documento Básico de Seguridad Estructural SE-A “Acero” del Código Técnico de la Edificación. REAL DECRETO 314/2006 de 17-marzo, del Ministerio de la Vivienda.

- Fábrica de ladrillo

Documento Básico de Seguridad Estructural SE-F “Fábrica” del Código Técnico de la Edificación. REAL DECRETO 314/2006 de 17-marzo, del Ministerio de la Vivienda.

- Hormigón

Instrucción de Hormigón Estructural “EHE-08”. REAL DECRETO 1247/2008 de 18 de julio, del Ministerio de Fomento B.O.E.: 22-AGO-08.

- Forjados

Real Decreto 1247/2008 de 5 de julio, por el que se aprueba la “Instrucción de hormigón estructural (EHE-08)”.

### 2.2.2 INSTALACIONES

- Calefacción, Climatización y Agua caliente sanitaria

Documento Básico de Salubridad HS “Salubridad” del Código Técnico de la Edificación. Real Decreto 314/2006 de 17 de marzo, del Ministerio de la Vivienda.

Reglamento de Instalaciones Térmicas en los Edificios (RITE) y sus Instrucciones Técnicas Complementarias (ITE) y se crea la Comisión Asesora para Instalaciones Térmicas de los Edificios. Real Decreto 1027/2007.

Real Decreto 140/03 de 7 de febrero sobre Criterios Sanitarios de la Calidad del Agua de consumo humano. B.O.E.: 21 de febrero de 2003.

- Electricidad

Reglamento electrotécnico para baja tensión “REBT” e instrucciones técnicas complementarias (ITC) BT01 a BT51.

REAL DECRETO 842/2002, de 2-AGOSTO, del Ministerio de Industria y Energía B.O.E.: 18-SEPT-2002.

Autorización para el empleo de sistemas de instalaciones con conductores aislados bajo canales de cables protectores de material plástico. RESOLUCIÓN de 18-ENE-88, de la Dirección General de Innovación Industrial. B.O.E.: 19-FEB-88.

- Instalaciones de Protección Contra Incendios

Reglamento de instalaciones de protección contra incendios. Real Decreto 513/2017, de 22 de mayo. B.O.E. 139, de 12 de junio de 2017.

Reglamento de Seguridad contra incendios en los Establecimientos Industriales. REAL DECRETO 2267/2004, de 3-DIC, del Ministerio de Industria, Turismo y Comercio, B.O.E.: 17-DIC-04, y sus correcciones posteriores.

Documento Básico SI “Seguridad en caso de Incendio” del Código Técnico de la Edificación. Real Decreto 314/2006 de 17 de marzo, del Ministerio de la Vivienda.

### **2.2.3 PROTECCIÓN**

- Aislamiento Acústico

Documento Básico HR “Protección frente al ruido” del Código Técnico de la Edificación. REAL DECRETO 1371/2007 de 19-octubre, del Ministerio de la Vivienda.

- Aislamiento Térmico

Documento Básico HE “Ahorro de energía” del Código Técnico de la Edificación. REAL DECRETO 314/2006 de 17-marzo, del Ministerio de la Vivienda.

- Protección Contra Incendios

Documento Básico SI “Seguridad en caso de incendio” del Código Técnico de la Edificación.  
REAL DECRETO 314/2006 de 17-marzo, del Ministerio de la Vivienda.

#### **2.2.4 VARIOS**

- Instrucciones técnicas de los fabricantes y suministradores de equipos.
- Normas Urbanísticas. Texto refundido. Marzo 2006. Modificación del Plan General de Ordenación de Palma. Acuerdo del Consell de Mallorca de día 04-09-2006. Publicación en el BOIB nº 170 de día 30-11-2006.

En el caso de discrepancias entre las diversas normas se seguirá siempre el criterio más restrictivo.

### 3. CONDICIONES DE LOS MATERIALES DE LA OBRA CIVIL

Los componentes fundamentales de la instalación están definidos en la Memoria Descriptiva y en los planos incluidos en el presente Proyecto.

Respecto a la obra civil, se indica a continuación la calidad y preparación de los materiales a utilizar.

#### 3.1 RELLENOS

Para su formación, únicamente se permitirá el empleo de los siguientes suelos definidos según el artículo 330 del Pliego de Prescripciones Técnicas Generales para obras de Carreteras y Puentes del Ministerio de Fomento (PG3):

- Suelos seleccionados para la coronación de la plataforma (últimos 60 cm.) Se caracterizará el material empleado mediante los siguientes ensayos:
  - Contenido en Materia Orgánica inferior al 0,2% según UNE 103204.
  - Contenido en sales solubles en agua, incluido el yeso, inferior al 0,2% según NLT 114.
  - Tamaño máximo no superior a 100 mm. ( $D_{max} < 100$  mm.).
  - Cernido por el tamiz 0,40 UNE menor o igual que el 15% o que en caso contrario cumpla las restantes condiciones especificadas en el PG3.
- Suelos Adecuados y/o Tolerables: Se utilizarán en cimientos y núcleos del relleno. Se caracterizará el material empleado mediante los siguientes ensayos:
  - Contenido en Materia Orgánica inferior al 2% según UNE 103204.
  - Contenido en yeso, inferior al 5% según NLT 115.
  - Contenido en otras sales solubles distintas del yeso inferior al 1% según NLT 114.
  - Límite líquido inferior a 65 según UNE 103103.
  - Si el límite líquido es superior a 40 el índice de plasticidad será mayor del 73% del valor que resulta de restar 20 al límite líquido:  $IP > 0,73 \times (LL - 20)$ .

- Asiento en ensayo de colapso inferior al 1% según NLT 254 para muestra remoldeada según el ensayo Proctor Normal (UNE 103500), y presión de ensayo de 0,2 MPa.
- Hinchamiento libre según UNE 103601 inferior al 3% para muestras remoldeadas según el ensayo Proctor Normal UNE 103500.

### 3.2 HORMIGONES

La composición del hormigón será la adecuada para que la resistencia de proyecto o resistencia característica especificada del hormigón a compresión a los veintiocho días, expresada en N/mm<sup>2</sup>, tal y como se especifica en los artículos 30 y 39 de la EHE sea según su uso, la expresada en el cuadro adjunto.

TIPO DE HORMIGÓN	Fck (N/mm <sup>2</sup> )	HORMIGÓN USADO EN
HA-25/P/20/Ila	25	Obras de hormigón armado como soleras, losas, etc.
HM-20/P/40/Ila	20	Obras de hormigón en masa como cimientos, viales, solados, bordillos, cunetas, arquetas, zanjas, etc.
HM-10/P/40/Ila	10	Hormigones de limpieza, rellenos, etc.

Tabla 1. Tipos de Hormigón

Las dosificaciones de hormigón a emplear en las distintas estructuras, en contacto con el suelo y por debajo de la cota 0,00 de la explanación tendrá una relación agua/cemento menor o igual a 0,60.

### 3.3 MORTEROS

La composición del mortero será adecuada a la aplicación de las obras de fábrica que se ejecute.

En general se adaptarán a las condiciones estipuladas por el documento básico SE-F Seguridad estructura: Fabrica del Código Técnico de la edificación y la tabla adjunta.

USO	Mortero	Tipo	Cemento	Cal Aérea	Arena
Fábricas ordinarias, relleno mortero para solados	M-2,5	a	1	-	8
		b	1	2	10
Fábricas cargadas y enfoscados	M-5	a	1	-	6
		b	1	1	7
Bóvedas, doblados de rasilla, escaleras	M-10	a	1	-	4
		b	1	½	4
Enlucidos, revocos, cornisas, enfoscados impermeables.	M-15	a	1	-	3
		b	1	¼	3

Tabla 2. Dosificación de morteros

### 3.4 ÁRIDOS PARA MORTEROS Y HORMIGONES

Los áridos serán de cantera, río o bien procedentes de machaqueo, debiendo ser limpios y exentos de tierra-arcilla o materia orgánica.

El tamaño máximo del árido estará limitado por el tamiz 40 UNE y su proporción de mezcla definida por porcentaje en peso de cada uno de los diversos tamaños utilizados.

Deberán encontrarse saturados y superficialmente secos, a fin de obtener un hormigón de la máxima compacidad, manejable, sin segregación, bien ligado y de la resistencia exigida.

Los áridos cumplirán, como mínimo, las condiciones exigidas en el artículo 28 de la EHE.

### 3.5 CEMENTOS

El tipo de cemento utilizado para la ejecución de los hormigones, “cemento de la clase resistente 32,5 N/mm<sup>2</sup> o superior”, se determinará teniendo en cuenta entre otros factores la aplicación del hormigón, las condiciones ambientales a las que va a estar expuesto y las dimensiones de las piezas. Cumplirá como mínimo las condiciones exigidas en la RC-03 y artículo 26 de la EHE.

La dosificación del cemento se realizará en base al tipo de hormigón a conseguir y el tipo de cemento a utilizar, de acuerdo a la siguiente tabla:

<b>Tipo de Hormigón</b>	<b>Tipo de cemento</b>	<b>Dosificación</b>
<b>H. en masa</b>	C. comunes C. para usos especiales	-
<b>H. armado</b>	C. comunes	Mínimo 275Kg/ m <sup>3</sup> de cemento
<b>H. pretensado</b>	C. comunes del tipo CEM I y CEM II/A-D	Mínimo 300Kg/ m <sup>3</sup> de cemento

Tabla 3. Dosificación de cementos

### 3.6 AGUA

Cumplirá como mínimo las condiciones impuestas en el artículo 27 de la EHE.

No se utilizarán aguas del mar ó aguas salinas análogas, tanto para amasar como para curar hormigones, y se rechazarán, salvo justificación especial, todas aquellas aguas que no cumplan las siguientes condiciones:

- Un PH  $\geq$  5.
- Contenido de sulfato  $\leq$  1g/l.
- Contenido de Ion Cloro  $\leq$  3g/l para HA ó HM y  $\leq$  1g/l para HP.
- Sustancias orgánicas solubles en éter en cantidad  $\leq$  15g/l.

### 3.7 ARMADURAS

Las armaduras para el hormigón serán de acero y estarán constituidas por:

- Barras corrugadas designadas en la tabla 31.2.a del artículo 31 de la EHE como B 400 S y B 500 S y cumplirán como mínimo las condiciones impuestas en el mencionado artículo.
- Mallas electrosoldadas designadas en la tabla 31.3 del artículo 31 de la EHE como B 500 T y cumplirán como mínimo las condiciones impuestas en el mencionado artículo.

Tanto la superficie como la parte interior de las barras y varillas para armar el hormigón deberán estar exentas de toda clase de defectos.

Las secciones nominales y las masas nominales por metro serán las establecidas en la tabla 6 de la UNE 10080. La sección equivalente no será inferior al 95,5 por 100 de la sección nominal.

Sólo podrán emplearse barras o rollos de acero corrugado soldable que sean conformes con UNE 10080.

Los posibles diámetros nominales de las barras corrugadas serán los definidos en la serie siguiente, de acuerdo con la tabla 6 de la UNE 10080:

6 – 8 – 10 - 12 - 14 - 16 - 20 – 25 - 32 y 40 mm

### **3.8 PIEZAS DE HORMIGÓN ARMADO O PRETENSADO**

La forma y dimensiones de las piezas prefabricadas, se ajustarán perfectamente a los planos aprobados, así como a las indicaciones del proyecto, y al cuerpo de la obra a ensamblar, siendo recibidos todos aquellos cuerpos que requieran su unión.

### **3.9 MATERIALES SIDERÚRGICOS, CARACTERÍSTICAS Y ENSAYOS**

Los tornillos serán de la clase ordinaria y de una calidad del acero 5.6 y cumplirán, así como las tuercas y arandelas, las condiciones impuestas en el CTE.

### **3.10 LAMINADOS DE ACERO PARA ESTRUCTURAS**

Los aceros laminados para estructuras serán de calidad S275JR de acuerdo con la norma UNE 10025.

En aquellos casos en los se suministren perfiles ya elaborados, incluirán 2 manos de pintura protectora antioxidante y su medición se realizará por su peso directo.

### **3.11 SUMINISTRO DE MATERIALES**

Todos los materiales dispondrán del correspondiente certificado de Control de Calidad.

## **4. CONDICIONES GENERALES PARA LA EJECUCIÓN DE LAS OBRAS**

### **4.1 MOVIMIENTOS DE TIERRAS**

#### **4.1.1 Desbroce y limpieza del terreno**

En función del tipo de terreno existente, la dirección de la obra determinará la cantidad de tierra vegetal, arbolado, tocones, maleza, etc., a retirar y extracciones a realizar. Así mismo decidirá si depositar la extracción en lugares predeterminados para su posterior aprovechamiento o por el contrario retirarla a escombreras autorizadas.

#### **4.1.2 Demoliciones**

Comprende el derribo o demolición, total o parcialmente, de todas las construcciones que obstaculicen la obra a realizar y la retirada de la obra del material que no se tenga que reutilizar.

Si fueran necesarios trabajos de demolición, se deberá elaborar el estudio pertinente, siendo el promotor el responsable del contenido de dicho estudio y de su correcta ejecución.

#### **4.1.3 Excavaciones, rellenos, terraplenes, pedraplenes, subbases granulares, redes de drenaje**

La medición de la excavación y relleno con el propio material, se realizará por diferencia teórica entre perfiles transversales del terreno tomados antes del inicio de las excavaciones y después de realizada la compactación. En el caso de utilizarse en el relleno material de préstamo, su medición se realizará por el mismo procedimiento.

Para la realización de las excavaciones se seguirán las normas establecidas a tenor de las características particulares de la cimentación del terreno, y sus dimensiones se ajustarán a las indicadas en los planos del proyecto.

Las redes de drenaje definidas en los planos del proyecto, se realizarán habitualmente mediante tubo de hormigón poroso, policloruro de vinilo, polietileno de alta densidad o

cualquier otro material sancionado por la experiencia, siendo cubierto con material filtrante una vez colocados en la zanja, ajustándose al artículo 420 del PG-3.

#### **4.1.4 Preparación de la Superficie de Apoyo del relleno**

Si el terraplén o relleno estructural se construye sobre terreno natural se efectuará en primer lugar el desbroce del terreno y la eliminación de la capa vegetal.

Tras el desbroce se procederá a la excavación y extracción del terreno natural en la extensión y profundidad especificada en el correspondiente Informe Geotécnico.

Una vez alcanzada la cota del terreno sobre la que finalmente se apoyará el terraplén, se llevará a cabo una escarificación con una profundidad de 15 cm. A continuación, se compactarán los materiales escarificados con los mismos criterios que se desarrollan a continuación para el resto del relleno.

#### **4.1.5 Extensión de las tongadas**

Una vez preparado el apoyo del terraplén se procederá a la construcción del mismo. Los materiales serán extendidos en tongadas sucesivas, de espesor uniforme y paralelas a la explanada final.

El espesor de las tongadas será de 30 cm. El extendido se programará de manera que los materiales de cada tongada sean de características uniformes.

No se extenderá ninguna tongada mientras no se haya comprobado que la superficie subyacente cumple con las condiciones exigidas en el punto siguiente: Control de la Compactación.

En el caso de que sea necesario añadir agua para conseguir el grado de compactación, se efectuará la operación humectando uniformemente los materiales. En casos especiales en los que la humedad natural del material sea excesiva, se tomarán las medidas adecuadas para conseguir la compactación prevista, pudiendo procederse a la desecación por oreo o a la adición y mezcla de materiales secos o sustancias apropiadas.

Conseguida la humedad más conveniente se procederá a la compactación de la tongada.

Deberá conseguirse que todo el perfil del terraplén o relleno estructural quede debidamente compactado, para lo cual se dará un sobreebanco a la tongada que se vierte del orden de 1 m. que permita posteriormente el acercamiento del compactador al borde, y después de la compactación, recortar el talud.

#### 4.1.6 Control de la Compactación

El control de la compactación tendrá por objeto comprobar que cada tongada cumple las condiciones mínimas de densidad establecidas. A este efecto, el control se efectuará a través de determinaciones “in situ” sobre el relleno compactado, y comparándose los resultados con los valores de referencia obtenidos en el laboratorio.

La compactación de la tongada será aceptable siempre que se cumplan las dos condiciones siguientes:

- Las densidades mínimas de los terraplenes serán de al menos el 95% del Proctor Modificado (UNE 103501) en el núcleo y del 100% en la coronación.
- El módulo de deformación EV2, en el segundo ciclo de carga, en el ensayo de placa de carga, será igual o superior a 60 MPa. Únicamente será necesaria la realización de este ensayo al alcanzarse la cota de arranque de las cimentaciones críticas (las que apliquen).

Para la determinación de la densidad y de la humedad “in situ” se emplearán aparatos nucleares. Por cada tongada terminada se tomarán al menos 5 muestras en diversos lugares de la plataforma. Todas ellas deberán dar valores superiores al exigido.

Será necesario justificar la caracterización según PG3 de todos los materiales empleados, y la ubicación que se les ha dado en el terraplén: núcleo o coronación. Igualmente será necesario aportar los resultados de los ensayos de densidad y de placa de carga, indicando sobre un plano de planta el lugar, la cota y la tongada en la que fueron realizados.

#### 4.1.7 Refino de Taludes

Las obras de refino de taludes se ejecutarán con posterioridad a la construcción de drenes y obras de fábrica que impidan o dificulten su realización. Asimismo, se ejecutarán con posterioridad a la explanación.

El acabado de los taludes será lo más suave posible, uniforme y totalmente acorde con la superficie del terreno. En ningún caso se aceptarán taludes con pendientes superiores al 50%: Se extenderá tierra vegetal en los taludes como soporte de una posterior siembra o revegetación de manera que todas las superficies queden integradas en el entorno textural y cromáticamente. El orden de realización de los trabajos será:

- Extendido de tierra vegetal sobre las superficies.
- Preparación del terreno.
- Siembra/revegetación.

## 4.2 HORMIGONES

Antes de verter hormigón sobre hormigón endurecido, se limpiará la superficie de contacto mediante chorro de agua y aire a presión, y/o picado, eliminando seguidamente el agua que se haya depositado. Se realizará el tratamiento adecuado con productos especiales de unión entre fraguados y frescos.

El hormigón se compactará por vibraciones hasta asegurar que se han llenado todos los huecos, se ha eliminado el aire de la masa y refluye la lechada en la superficie.

Durante el primer período de endurecimiento, no se someterá al hormigón a cargas estáticas o dinámicas que puedan provocar su fisuración y la superficie se mantendrá húmeda durante 7 días, como mínimo, protegiéndola de la acción directa de los rayos solares.

No se podrá colocar hormigón cuando la temperatura baje de 2° C, ni cuando siendo superior se prevea que puede bajar de 0° C durante las 48 horas siguientes, ni cuando la temperatura ambiente alcance los 40°C. Se suspenderá el hormigonado cuando el agua de lluvia pueda producir deslavado del hormigón.

Se garantizarán las condiciones de ejecución de las obras de hormigón exigidas en la EHE.

## 4.3 PAVIMENTOS DE HORMIGÓN

Cuando se realice la pavimentación mediante hormigonado en fresco, se podrán insertar directamente las juntas de dilatación de material plástico conforme a lo indicado en los planos

	<p>PARQUE DE BATERÍAS BESS SON CANALS 2</p>	<p>OCTUBRE 2025</p>
---	---	-------------------------

de proyecto, o bien, una vez endurecido el hormigón, mediante serrado con disco, siendo la profundidad mayor de seis centímetros.

#### **4.4 ARMADURAS**

La disposición de las armaduras una vez hormigonadas, será tal y como figura en los planos e instrucciones del proyecto, debiendo estar perfectamente sujetas para soportar el vertido, peso y vibrado del hormigón, respetándose especialmente los recubrimientos mínimos indicados en la EHE en vigor.

#### **4.5 LAMINADOS**

La disposición de los laminados y su medición se realizarán conforme a los valores teóricos de acuerdo con los planos e instrucciones del Proyecto, no considerándose los despuntes, solapes, ganchos, platillas, etc., que pudieran introducirse.

#### **4.6 ENCOFRADOS**

Los encofrados de madera o metálicos, serán estancos y estarán de acuerdo con las dimensiones previstas en el proyecto, serán indeformables bajo la carga para la que están previstos y no presentarán irregularidades bruscas superiores a 2 mm ni suaves superiores a 6 mm medidos sobre la regla patrón de 1 m de longitud. Su desplazamiento final, respecto a las líneas teóricas de replanteo, no podrá exceder de los 6 mm.

#### **4.7 PIEZAS PREFABRICADAS DE HORMIGÓN ARMADO O PRETENSADO**

Durante el proceso de carga, transporte y montaje o colocación, los elementos prefabricados deberán suspenderse y apoyarse en los puntos previstos, a fin de que no se produzcan solicitaciones desfavorables.

#### **4.8 ESTRUCTURA METÁLICA**

La presentación de los anclajes se efectuará con las plantillas previstas para este fin.

Una vez clasificada la estructura y comprobado que las dimensiones (incluso taladros) corresponden a las medidas indicadas en el Proyecto, se procederá al izado de la misma mediante:

- Estrobadado y elevación de las estructuras.
- Fijación de las mismas en sus anclajes mediante pernos u hormigón.
- Aplomado, nivelación y alineación de las mismas.

#### **4.9 EQUIPOS**

Se procederá a la situación, nivelación y fijación a las losas de apoyo y cimentaciones. Para su montaje se seguirán las instrucciones del fabricante.

Actividades principales a desarrollar en el montaje:

- Descarga y traslado hasta su emplazamiento definitivo junto con sus accesorios.
- Montaje de accesorios.
- Tratamiento y llenado de aceite bajo vacío del transformador principal.
- Recepción final.

Para el caso del transformador de potencia:

- Se comprobará la existencia de una ligera sobrepresión de gas en la cuba del transformador.
- Se efectuará el vacío de la cuba, al mismo tiempo se realizará el filtrado del aceite en depósitos aparte.
- Una vez conseguidos los valores de rigidez dieléctrica y vacío indicados en la documentación técnica del montaje del transformador, se iniciará el llenado de la cuba por la parte inferior hasta alcanzar un nivel cercano a la tapa.
- Se procederá a la rotura de vacío.
- Una vez montados todos los elementos del trafo se procederá al llenado final del trafo.

El aceite antes del llenado debe tener un contenido de humedad de 10 ppm o menos y el contenido de gases no debe exceder del 1%.

Cuando la cuba no esté preparada para pleno vacío, se procederá solamente al tratamiento del aceite y al llenado del transformador.

En el caso de transformadores nuevos, la casa constructora del transformador realizará el montaje y supervisará la puesta en servicio del mismo.

#### **4.10 CELDAS BLINDADAS DE INTERIOR**

Se realizarán las siguientes operaciones:

- Desembalaje, situación, ensamblado, nivelado y fijación de los diversos elementos que componen el conjunto, en su bancada correspondiente.
- Se realizará la unión de embarrados principales y derivaciones.
- Comprobación y colocación de los aislamientos de embarrados.
- Cableado de interconexiones entre celdas, hasta la caja de centralización, colocación y cableado de todos los aparatos.
- Puesta a tierra.
- Pruebas funcionales de maniobra y control.
- Ensayos de rigidez dieléctrica del embarrado.

#### **4.11 CABLES DE POTENCIA**

El tendido se realizará formando ternas trifásicas (fases 0, 4, 8).

No se admitirán empalmes en el tendido de los cables de potencia.

Se comprobará el cumplimiento de las instrucciones de tendido y montaje dadas por el fabricante del cable, así como los ensayos eléctricos previos a la puesta en servicio.

Los cables irán marcados identificando circuito y fase en las zonas visibles y arquetas de registro.

#### **4.12 CABLES DE FUERZA Y CONTROL**

Se incluyen en este apartado las siguientes actividades:

- Plan de tendido y conexionado.
- Tendido.
- Conexionado.
- Mediciones y comprobaciones.

Los cables se fijarán en los extremos mediante prensaestopas o grapas de presión.

Todos los cables estarán identificados y marcados. Cada hilo será igualmente identificado en sus dos extremos y marcado con la numeración que figure en los planos de cableado correspondiente.

#### **4.13 PUESTA A TIERRA**

Cualquier elemento que no soporte tensión deberá estar conectado a la malla de tierra. El contacto de los conductores de tierra deberá hacerse de forma que quede completamente limpio y sin humedad.

La malla de tierra se tenderá a la profundidad indicada en el proyecto, siguiendo la disposición indicada en los planos del mismo.

Las conexiones se efectuarán con soldadura aluminotérmica y los cruzamientos se harán sin cortar el cable.

### **5. GESTIÓN DE CALIDAD**

Afecta a los procesos: ingeniería, construcción, calificación de proveedores, compras, transferencia de instalaciones y gestión de proyectos y también a los recursos: cualificación de las personas, equipos de inspección, medida y ensayo y homologación de equipos. Sistema de calidad certificado que cumple con la normativa ISO 9000.

	<p>PARQUE DE BATERÍAS BESS SON CANALS 2</p>	<p>OCTUBRE 2025</p>
---	---	-------------------------

## 6. GESTIÓN MEDIOAMBIENTAL

Las obras del proyecto se ejecutan garantizando el cumplimiento de la legislación y reglamentación aplicable. En el documento “Gestión de residuos” de este proyecto se detallan los aspectos medioambientales que rigen la ejecución de esta obra.

## 7. SEGURIDAD EN EL TRABAJO

Conforme a lo dispuesto en el Real Decreto 1627/1997, de 24 de Octubre, por el que se establecen disposiciones mínimas de seguridad y salud en obras de construcción, al amparo de la Ley 31/1995, de 8 de Noviembre, de Prevención de Riesgos Laborales, se incluye en el presente proyecto, el Estudio de Seguridad y Salud correspondiente para su ejecución.

## 8. VERIFICACIÓN Y VALIDACIÓN

De acuerdo con los sistemas de gestión certificados, se garantiza el correcto montaje verificado y validando la instalación y equipos mediante:

### Pruebas en Vacío

Una vez finalizados los trabajos de obra civil y montaje electromecánico se procederá a la realización de las Pruebas en Vacío de la Instalación de acuerdo con las instrucciones técnicas correspondientes recogida en la normativa interna.

### Pruebas en Tensión

Las Pruebas en Tensión tendrán por objeto comprobar la adecuación al uso de la instalación conforme a los criterios funcionales establecidos en el Proyecto.

Los protocolos de las pruebas a realizar, así como los criterios para su ejecución serán redactados conforme a lo especificado en la documentación técnica aplicable.

**DOCUMENTO 6**

**ESTUDIO DE SEGURIDAD**

**ÍNDICE DOCUMENTO 6**

<b>1. MEMORIA .....</b>	<b>3</b>
<b>1.1 OBJETO DE ESTE ESTUDIO .....</b>	<b>3</b>
<b>2. CARACTERÍSTICAS DE LA OBRA.....</b>	<b>3</b>
<b>2.1 SITUACIÓN Y DESCRIPCIÓN DE LA OBRA .....</b>	<b>3</b>
<b>2.2 PRESUPUESTO, PLAZO DE EJECUCIÓN Y MANO DE OBRA .....</b>	<b>5</b>
<b>2.3 CONTROL DE ACCESOS.....</b>	<b>5</b>
<b>2.4 TRABAJOS PREVIOS, INTERFERENCIAS Y SERVICIOS AFECTADOS .....</b>	<b>5</b>
<b>2.5 UNIDADES CONSTRUCTIVAS QUE COMPONEN LA OBRA .....</b>	<b>6</b>
2.5.1 MOVIMIENTO DE TIERRAS.....	6
2.5.2 OBRA CIVIL.....	6
2.5.3 MONTAJE DE EQUIPOS.....	6
<b>2.6 IDENTIFICACIÓN DE RIESGOS.....</b>	<b>7</b>
2.6.1 ORGANIZACIÓN DE LA SEGURIDAD .....	9
2.6.2 PRINCIPIOS GENERALES DURANTE LA EJECUCIÓN DE LA OBRA.....	10
2.6.3 FORMACIÓN .....	10
2.6.4 MEDICINA PREVENTIVA .....	11
2.6.5 MEDIOS DE PROTECCIÓN .....	11
<b>2.7 LOCALES DE DESCANSO Y SERVICIOS HIGIÉNICOS.....</b>	<b>11</b>
<b>2.8 DISPOSICIONES DE EMERGENCIA.....</b>	<b>12</b>
2.8.1 VÍAS DE EVACUACIÓN .....	12
2.8.2 ILUMINACIÓN.....	12
2.8.3 INSTALACIONES DE SUMINISTRO Y REPARTO DE ENERGÍA .....	12
2.8.4 VENTILACIÓN .....	13
2.8.5 AMBIENTES NOCIVOS Y FACTORES ATMOSFÉRICOS .....	13

2.8.6 DETECCIÓN Y LUCHA CONTRA INCENDIOS: .....	14
2.8.7 PRIMEROS AUXILIOS.....	14
<b>2.9 PLAN DE SEGURIDAD.....</b>	<b>14</b>
<b>3. PLIEGO DE CONDICIONES .....</b>	<b>15</b>
<b>3.1 NORMATIVA LEGAL DE APLICACIÓN .....</b>	<b>15</b>
<b>4. GRÁFICOS.....</b>	<b>16</b>
<b>5. PRESUPUESTO DE SEGURIDAD.....</b>	<b>25</b>

## 1. MEMORIA

### 1.1 OBJETO DE ESTE ESTUDIO

Este Estudio de Seguridad y Salud establece las medidas de Seguridad que deben adoptarse en los trabajos de obra civil y montaje electromecánico a realizar en la construcción de la nueva Planta de Baterías BESS Son Canals 2. Facilitando la aplicación que la Dirección Facultativa debe realizar de tales medidas, conforme establece el R.D. 1627/97 por el que se establecen disposiciones mínimas de Seguridad en las Obras de Construcción.

El presente Estudio de Seguridad y Salud Laboral tiene carácter obligatorio y contractual para todas las empresas que participan en el desarrollo de la Obra.

La Empresa Contratista quedará obligada a elaborar un Plan de Seguridad y Salud en el que se analicen, estudien, desarrollen y complementen, en función de su propio sistema de ejecución de la Obra, las previsiones contenidas en este Estudio.

## 2. CARACTERÍSTICAS DE LA OBRA

### 2.1 SITUACIÓN Y DESCRIPCIÓN DE LA OBRA

El Parque de Baterías BESS Son Canals 2 estará situado en la parcela de la calle Son Pendola nº7, polígono industrial Levante, de referencia catastral 2798724DD7729H0001PT, del término municipal de Palma (Islas Baleares), CP 07007. Estará anexo al Parque BESS Son Canals, dentro de la misma parcela.

Las condiciones climáticas y geotécnicas del punto de instalación son:

- Altura del terreno: 5 m
- Tipo de Zona: A
- Temperaturas extremas: 0 °C / +35 °C
- Velocidad máxima del viento: 140 km/h
- Contaminación ambiental: Baja
- Humedad: Media

La obra básicamente consiste en:

La instalación de un Parque de Baterías de potencia 10 MW y capacidad 20 MWh.

	<p style="text-align: center;">PARQUE DE BATERÍAS BESS SON CANALS 2</p>	<p style="text-align: center;">OCTUBRE 2025</p>
---	---	---

Los equipos que se instalarán son:

- 10 contenedores para alojar las baterías (ESS – Energy Storage System) con capacidad de energía aproximada de 2 MWh. En total 20 MWh. Están agrupados en dos conjuntos de 5 contenedores.
- 10 armarios de intemperie de c.c. (DC BOX) que contendrán los cuadros de distribución de c.c. (DC panel) para la conexión de las baterías y 5 convertidores cada armario de 200 kW para transformar la c.c. en c.a. (PCS – Power Conversion System). En total 10 MW.
- 2 transformadores (DTS) 210 kVA - 0,8/0,4 kV para alimentar equipos auxiliares del sistema de baterías.
- 1 contenedor (STS – Smart Transformer Station) que alojará dos cuadros de distribución de c.a. para la conexión de los convertidores, un transformador de potencia de 11000 kVA - 15/0,8/0,8 kV y las celdas de 15 kV.
- 1 controlador (SACU – Smart Array Controlling Unit)

Para ello se procederá a realizar las siguientes actividades:

- Las losas de apoyo de los contenedores y armarios de intemperie.
- Canalizaciones para cables de BT y MT.
- Montaje de los contenedores y los cuadros.
- Montaje de los cables de BT y MT entre los equipos.
- Continuación de la zanja para la línea de 15 kV de conexión con la subestación de ENDESA Molines.
- Montaje de cables aislados de la línea de 15 kV.
- Se implementarán los Sistemas de Control, Monitorización y Comunicaciones del sistema de baterías.
- Se realizarán las conexiones con la red de tierras.

## 2.2 PRESUPUESTO, PLAZO DE EJECUCIÓN Y MANO DE OBRA

La Obra adjudicada a Contratistas se estima en los siguientes valores:

Actividad contratada	Presupuesto (K€)	Jornadas - hombre Previstas	Plazo ejecución (meses)
Baterías	4.639	640	8
Línea 15 kV	4.138	320	4
Presupuesto adjudicado	<b>8.796</b>	Kilo Euros	
Volumen mano de obra estimada	<b>800</b>	Jornadas - hombre	
Punta de trabajadores	<b>5</b>	Trabajadores	

En virtud de estos valores y conforme a lo establecido en el art. 4 del R.D. 1627/1997 para Obras de Construcción o Ingeniería Civil, donde se expone que hay obligatoriedad de elaborar un Estudio de Seguridad en los casos en que se superen alguna de las de las circunstancias siguientes:

- Cuando el presupuesto total adjudicado de Obra supere 450 KiloEuros
- Cuando el Volumen de Mano de Obra supere 500 jornadas - hombre
- Cuando la duración sea superior a 30 días y haya 20 o más trabajadores

Se procede a elaborar este Estudio de Seguridad y Salud.

## 2.3 CONTROL DE ACCESOS

El cerramiento perimetral se realizará tan pronto como sea posible para evitar la entrada en el recinto de la obra de personal ajeno a la misma.

En el portón de acceso se dispondrán señales informativas de riesgo.

## 2.4 TRABAJOS PREVIOS, INTERFERENCIAS Y SERVICIOS AFECTADOS

Los trabajos de Explanación y Movimiento de tierras no estarán interferidos por ningún otro.

Los trabajos de Obra Civil de la planta no estarán interferidos en su mayor parte con ningún otro, si bien en la fase final interferirán con el inicio de los trabajos de montaje.

## 2.5 UNIDADES CONSTRUCTIVAS QUE COMPONEN LA OBRA

### 2.5.1 MOVIMIENTO DE TIERRAS

La parcela donde se va a instalar el Parque de Baterías es prácticamente horizontal, por lo que no es necesario hacer un movimiento de tierras considerable.

Simplemente se realizará un desbroce y saneamiento de terreno, eliminando la capa de tierra vegetal existente.

Básicamente se utilizará maquinaria de explanación y retirada de tierras.

#### Acopio

Los materiales y equipos a instalar, provenientes de los suministradores se descargarán con medios mecánicos.

Se almacenarán en la campa situada en la propia planta, en ubicación estable, apartado de las posiciones en construcción y donde no interfiera en el desarrollo posterior de los trabajos.

### 2.5.2 OBRA CIVIL

Se dispondrá de campa de almacenaje de materiales de construcción en zona que no interfiera a los restantes trabajos y a las vías de circulación de vehículos.

La preparación de armaduras de encofrados se ubicará fuera las zonas de paso.

#### Losas de apoyo

Las losas soportantes de los equipos se realizarán con hormigón armado.

#### Canalizaciones de cables

Se diseñan para proteger los cables de BT y MT en su recorrido entre los equipos. Se realizarán mediante zanjas con tubos de PE y arquetas de registro.

### 2.5.3 MONTAJE DE EQUIPOS

En esta fase se instalarán los equipos que conforman el parque de baterías: contenedores con su equipamiento interior y cuadros de intemperie.

	<p>PARQUE DE BATERÍAS BESS SON CANALS 2</p>	<p>OCTUBRE 2025</p>
---	---	-------------------------

Se planificarán las actividades de montaje de forma que no interfieran entre sí y especialmente se cuidará que no afecten a las de Obra Civil que aún persistan.

#### Trabajos de cableado

El tendido de cables de BT y MT entre los equipos del parque se realizará manualmente siguiendo el trazado marcado por las canalizaciones.

El montaje de los equipos de Control, Monitorización y Comunicaciones se realizará simultáneamente a los trabajos de cableado.

#### Puesta en Servicio

Se prevé que la puesta en servicio se realice a la finalización de la construcción del Parque de Baterías y la conexión de la línea de 15 kV con la subestación del otro extremo.

## 2.6 IDENTIFICACIÓN DE RIESGOS

Las Empresa adjudicatarias de las obras han de considerar que la evaluación de los riesgos asociados a cada una de las actividades de construcción de parques de baterías supone el análisis previo de:

- Las condiciones generales del trabajo, a las máquinas y equipos que se manejen, a las instalaciones próximas existentes y a los agentes físicos, químicos y biológicos que puedan existir.
- Las características de organización y control del trabajo que cada Empresa tiene establecidas, lo que influye en la magnitud de los riesgos.
- La inadecuación de los puestos de trabajo a las características de los trabajadores especialmente sensibles a ciertos riesgos.

Por ello las Empresas Contratistas adjudicatarias de los trabajos deben disponer de una Evaluación de Riesgos genérica concerniente a sus trabajos.

No obstante, se prevé que los riesgos que se pueden presentar son:

<b>Situaciones pormenorizadas de riesgo</b>	
Caídas de personas al mismo nivel	Caída por deficiencias en el suelo, por pisar o tropezar con objetos, por existencia de vertidos o líquidos, por superficies en mal estado por condiciones atmosféricas (heladas, nieve, agua, etc.).
Caídas de personas a distinto nivel	Caída desde escaleras portátiles, desde andamios y plataformas temporales, desniveles, huecos, zanjas, taludes, desde estructuras pórticos.
Caídas de objetos	Caída por manipulación manual de objetos y herramientas o de elementos manipulados con aparatos elevadores.
Desprendimientos desplomes y derrumbes	Desprendimientos de elementos de montaje fijos, desplome de muros o hundimiento de zanjas o galerías
Choques y golpes	Choques contra objetos fijos, contra objetos móviles, golpes por herramientas manuales y eléctricas.
Maquinaria automotriz y vehículos	Atropello a peatones, choques y golpes entre vehículos, vuelco de vehículos y caída de cargas
Atrapamientos por mecanismos en movimiento	Atrapamientos por herramientas manuales, portátiles eléctricas. Atrapamientos por mecanismos en movimiento.
Cortes	Cortes por herramientas portátiles eléctricas o manuales y cortes por objetos superficiales o punzantes.
Proyecciones	Impacto por fragmentos, partículas sólidas o líquidas.
Contactos térmicos	Contactos con fluidos o sustancias calientes / fríos. Contacto con proyecciones.
Contactos químicos	Contacto con sustancias corrosivas, irritantes/ alergizantes u otras.
Contactos eléctricos	Contactos directos, indirectos o descargas eléctricas
Arcos eléctricos	Calor, proyecciones o radiaciones no ionizantes.
Sobreesfuerzos	Esfuerzos al empujar, tirar de objetos. Esfuerzos al levantar, sostener o manipular cargas.

<b>Situaciones pormenorizadas de riesgo</b>	
Explosiones	Máquinas, equipos y botellas de gases.
Incendios	Acumulación de material combustible. Almacenamiento y trasvase de productos inflamables. Focos de ignición, proyecciones de chispas o partículas calientes.
Confinamiento	Golpes, choques, cortes o atrapamientos por espacio reducido. Dificultades para rescate.
Tráfico	Choques entre vehículos o contra objetos fijos Atropello de peatones o en situaciones de trabajo Vuelco de vehículos por accidente de tráfico.
Agresión de animales	Picadura de insectos, ataque de perros o agresión por otros animales.
Estrés térmico	Exposición prolongada al calor o al frío Cambios bruscos de temperatura.
Radiaciones no ionizantes	Exposición a radiación ultravioleta, infrarroja o visible.
Carga física	Movimientos repetitivos. Carga estática o postural (espacios de trabajo) o dinámica (actividad física). Condiciones climáticas exteriores.
Carga mental	Distribución de tiempos. Horario de trabajo

## 2.6.1 ORGANIZACIÓN DE LA SEGURIDAD

### Coordinador en Materia de Seguridad y Salud

Las tareas de Obra Civil y Montaje Electromecánico si bien estarán programadas en su mayor parte en periodos distintos, pueden que en algún momento interfieran entre sí, por lo que si así fuera sobre la base del Art. 3 del R.D. 1627, el Promotor procederá a nombrar Coordinador en Materia de Seguridad.

	<p>PARQUE DE BATERÍAS BESS SON CANALS 2</p>	<p>OCTUBRE 2025</p>
---	---	-------------------------

### Jefes de Trabajo de las Empresas Contratistas

Las personas que ejerzan in situ las funciones Jefes dirigiendo y planificando las actividades de los operarios garantizarán que los trabajadores conocen los principios de acción preventiva y velarán por su aplicación.

### Vigilante de Seguridad de la Empresa Contratista

La Empresa Contratista reflejará en el Plan de Seguridad el nombre de una persona de su organización que actuará como su Vigilante de Seguridad para los trabajos, bien a tiempo total o compartido, con formación en temas de Seguridad (cursillo, prueba, etc.) o con suficiente experiencia para desarrollar este cometido.

Quien actúe como Jefe de Obra organizará la labor del Vigilante y pondrá a su disposición los medios precisos para que pueda desarrollar las funciones preventivas.

## **2.6.2 PRINCIPIOS GENERALES DURANTE LA EJECUCIÓN DE LA OBRA**

De conformidad con la Ley de Prevención de Riesgos Laborales, los principios de la acción preventiva que se recogen en su artículo 15 se aplicarán durante la ejecución de la obra y en particular:

- a) Garantizar que solo los trabajadores que hayan recibido información suficiente y adecuada pueden acceder a las zonas de riesgo grave o específico.
- b) Dar las debidas instrucciones a los empleados.
- c) El mantenimiento de la obra en buen estado de orden y limpieza.
- d) La manipulación de los distintos materiales y la utilización de los medios auxiliares.
- e) El mantenimiento de los medios y dispositivos necesarios para la ejecución de la obra.
- f) La delimitación y el acondicionamiento de las zonas de trabajo.
- g) La recogida de los materiales peligrosos utilizados.
- h) La adaptación, en función de la evolución de obra, del periodo de tiempo efectivo que habrá de dedicarse a los distintos trabajos o fases de trabajo.
- i) La cooperación entre el Promotor y el Contratista.

## **2.6.3 FORMACIÓN**

El personal de la Empresa Contratista que sea habitual en estos trabajos debe estar instruido en Seguridad. No obstante, en las fechas inmediatas a la incorporación recibirá información específica acorde al trabajo que va a realizar

	<p>PARQUE DE BATERÍAS BESS SON CANALS 2</p>	<p>OCTUBRE 2025</p>
---	---	-------------------------

La empresa Contratista garantizará que el personal de sus Empresas Subcontratadas será informado del contenido del Plan de Seguridad.

Los operarios que realicen trabajos con riesgo eléctrico tendrán la categoría de “personal autorizado o cualificado” para las funciones que le asigna el R.D. 614/2001.

#### **2.6.4 MEDICINA PREVENTIVA**

La Empresa Contratista queda obligada a aportar a la obra trabajadores con reconocimiento médico realizado. Si como consecuencia de este reconocimiento fuera aconsejable el cambio de puesto de trabajo, la Empresa Contratista queda obligada a realizarlo.

En cualquier momento el Promotor podrá solicitar certificados de estos reconocimientos.

#### **2.6.5 MEDIOS DE PROTECCIÓN**

Antes del inicio de los trabajos todo el material de seguridad estará disponible en la obra, tanto el de asignación personal como el de utilización colectiva.

Así mismo, todos los equipos de protección individual se ajustarán a lo indicado en el R.D. 773/1997 sobre disposiciones mínimas de seguridad y salud relativas a la utilización por los trabajadores de equipos de protección individual.

#### **2.7 LOCALES DE DESCANSO Y SERVICIOS HIGIÉNICOS**

A tenor de lo establecido en el R.D. 486/1997 sobre Disposiciones Mínima de Seguridad y Salud en los Lugares de Trabajo y particularmente en su Anexo V, el Contratista dispondrá de los locales y servicios higiénicos necesarios

Si se utilizasen instalaciones permanentes existentes en la instalación, no será preciso dotar a la Obra de instalaciones temporales. Esta circunstancia será reflejada en el Plan de Seguridad.

## **2.8 DISPOSICIONES DE EMERGENCIA**

### **2.8.1 VÍAS DE EVACUACIÓN**

Dadas las características de la obra, trabajos en exterior, casetas y edificios de pequeñas dimensiones no es necesario la definición de vías o salidas de emergencia para una posible evacuación.

Si en la construcción en el edificio de control estima la presencia de más de 20 trabajadores, se realizará un plano con las distintas vías de evacuación que serán definidas teniendo en cuenta el número de los posibles usuarios, que deberá instalarse en un lugar visible a la entrada del edificio. Además, se instalará señalización indicando las diferentes vías de emergencia con la mayor prontitud posible.

Cuando sea necesario, la decisión de la evacuación del lugar trabajo será tomada por el Coordinador de Seguridad, y en el caso de que no esté presente, del supervisor del Promotor. Siendo el punto de reunión el portón principal de entrada al parque.

Dado el limitado número de personas que se prevén van a coincidir en la Obra y la no existencia de recintos cerrados no se considera necesario establecer Equipos de Evacuación ni realizar simulacros al respecto.

### **2.8.2 ILUMINACIÓN**

Al tratarse de trabajos que se realizarán a la intemperie y en horario diurno, no será necesaria la instalación de alumbrado.

En el caso, que se realicen trabajos en horario nocturno, se instalará un sistema de alumbrado adecuado al trabajo que se va a realizar y que incluirá las vías de acceso los puntos de trabajo. Complementando al sistema de alumbrado se dispondrá de una alternativa de emergencia de suficiente intensidad (linternas o cualquier otro sistema portátil o fijo).

### **2.8.3 INSTALACIONES DE SUMINISTRO Y REPARTO DE ENERGÍA**

El suministro eléctrico se tomará de la red existente. Si no es posible se instalará un grupo electrógeno para el suministro de la energía eléctrica.

Las instalaciones de suministro y reparto de energía en la obra deberán instalarse y utilizarse de manera que no entrañen peligro de incendio ni de explosión y de modo que las personas estén debidamente protegidas contra riesgos de electrocución por contacto directo o indirecto. Cuando se trate de instalaciones eléctricas el acceso a las partes activas de las mismas quedará limitado a trabajadores autorizados o cualificados.

#### **2.8.4 VENTILACIÓN**

No se prevé la necesidad de realizar controles de ventilación dado el tipo de obra.

En los trabajos en galerías, centros subterráneos, etc. Previo al acceso al recinto y durante su permanencia en el mismo, se procederá a las determinaciones higiénicas oportunas de la atmósfera confinada que posibiliten conocer si los valores de oxígeno son suficientes o si los niveles de contaminantes tóxicos o inflamables están por encima de los niveles máximos permitidos.

Los trabajos a realizar en este tipo de recintos deberán en todo momento tener vigilancia desde el exterior, con una comunicación continua entre los trabajadores que permanezcan en el interior y exterior del recinto confinado. Tomándose todas las debidas precauciones para que se le pueda prestar auxilio eficaz e inmediato.

En este caso, dado que será necesario utilizar herramientas o máquinas que producen gases o vapores que reducen de forma peligrosa la concentración de oxígeno (<18%), y no esta asegurada una buena renovación del aire existente en el lugar de trabajo, se instalará un sistema de ventilación de aire limpio.

Al preverse la existencia de contaminantes inflamables, las herramientas a utilizar serán compatibles con el riesgo detectado (herramientas antideflagrantes).

#### **2.8.5 AMBIENTES NOCIVOS Y FACTORES ATMOSFÉRICOS**

Dado que se trata de un trabajo a la intemperie, la planificación de tareas que requieran un consumo metabólico alto se planificarán para que no coincidan con los periodos de temperatura extremos.

En caso de tormenta eléctrica se suspenderán los trabajos.

Los trabajadores no deberán estar expuestos a niveles sonoros nocivos ni a factores externos nocivos (gases, vapores, polvo,...), sin la protección adecuada.

### **2.8.6 DETECCIÓN Y LUCHA CONTRA INCENDIOS:**

No se prevé en la obra la existencia de carga térmica elevada, para facilitarlos se mantendrán adecuadas condiciones de orden y limpieza.

La Obra dispondrá de extintores la cantidad suficiente. Los extintores deberán situarse en lugares de fácil acceso.

No existirán B.I.E. Al no disponer el recinto de acometida de aguas.

El sistema de detección de incendios en casetas y edificio se instalará en cuanto el avance de la Obra lo permita.

### **2.8.7 PRIMEROS AUXILIOS**

Todo el personal debe conocer que el número de solicitud de ayuda de primeros auxilios es el 112. La Administración dispondrá ayuda técnica o sanitaria que se solicite en dicho número.

La Empresa Contratista dispondrá de un botiquín de obra para prestar primero auxilios. Se podrá hacer uso de los medios de primeros auxilios (camilla, elementos de cura, etc.) que exista en el parque. Asimismo deberá estar disponible en la obra un vehículo, para evacuar a un posible accidentado.

El Contratista expondrá, para conocimiento de todos sus trabajadores la dirección de los Centros de Asistencia más próximos.

## **2.9 PLAN DE SEGURIDAD**

El Plan de Seguridad que elabore la Empresa adjudicataria de los trabajos debe establecer su forma particular de ejecutarlos, debe ser un documento ajustado a las situaciones de riesgos previsibles en la Obra

El Plan de Seguridad una vez aprobado debe ser el documento aplicable en Obra, para lo cual debe permanecer en poder del Jefe de Trabajo y del Coordinador de Seguridad.

### 3. PLIEGO DE CONDICIONES

#### 3.1 NORMATIVA LEGAL DE APLICACIÓN

La ejecución de la obra, objeto del Estudio de Seguridad, estará regulada por la normativa que a continuación se cita, siendo de obligado cumplimiento para las partes implicadas.

Ley 31/95 de 8 de Noviembre de Prevención de Riesgos Laborales.

Ley 54/03 de 12 de Diciembre de reforma del marco normativo de la Prevención de Riesgos Laborales.

R.D. 1627/97 de 24 de Octubre sobre Disposiciones mínimas de Seguridad y Salud en las Obras de Construcción.

RD 171/04 de 30 Enero, por el que desarrolla el Art. 24 de la Ley 31/95, de Prevención de Riesgos Laborales, en materia de coordinación de actividades empresariales.

R.D. 614/2001 de 8 de Junio sobre Disposiciones mínimas para la Protección de la Salud y Seguridad de los trabajadores frente al Riesgo Eléctrico.

R.D. 486/97 de 14 de Abril sobre Disposiciones Mínimas de Seguridad y Salud en los Lugares de Trabajo.

R.D. 487/97 de 14 de Abril sobre Manipulación Manual de Cargas.

R.D. 773/97 de 30 de Mayo sobre Utilización por los trabajadores de Equipos de Protección Individual.

Ley 32/2006 de 18 de Octubre Reguladora de la subcontratación en el sector de la construcción.



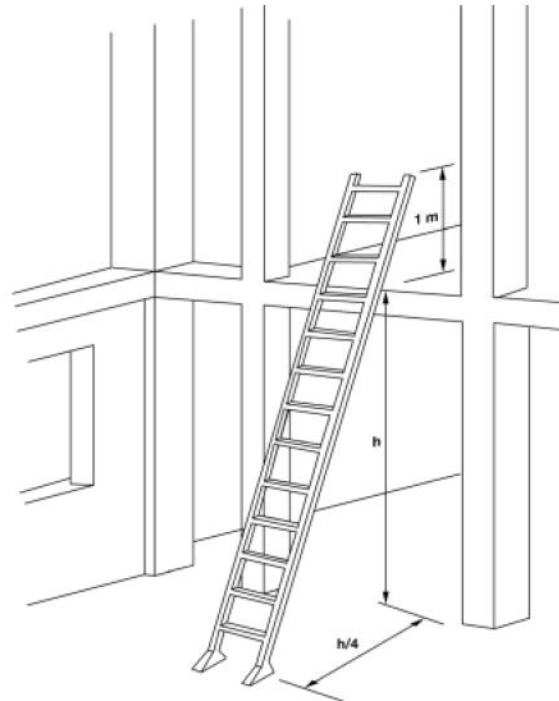
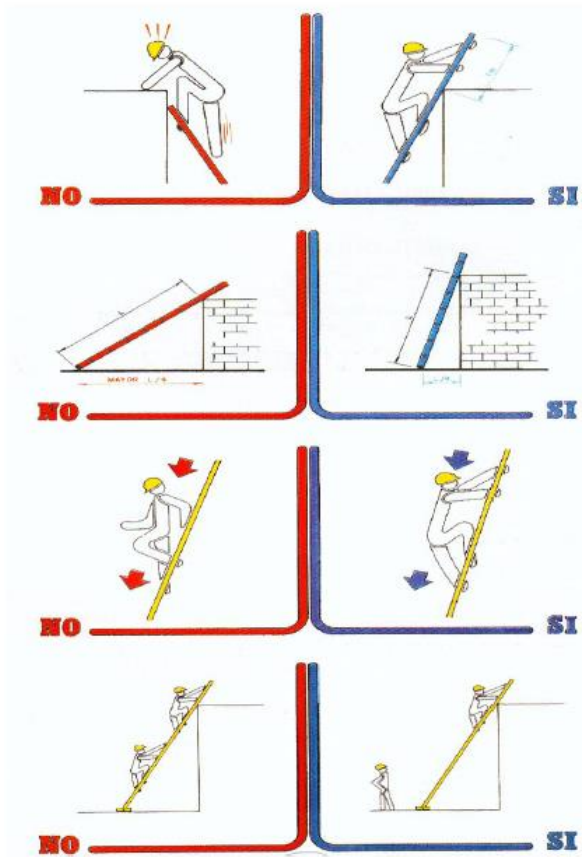

Reglamento sobre condiciones técnicas y garantías de seguridad en centrales eléctricas, subestaciones y centros de transformación. R.D. 337/2014 de 9 de mayo.

#### 4. GRÁFICOS

##### 1. ESCALERAS DE MANO

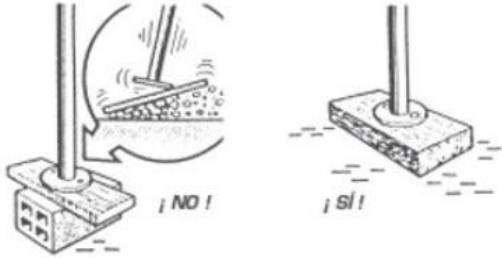
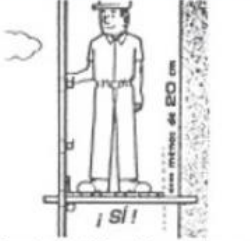
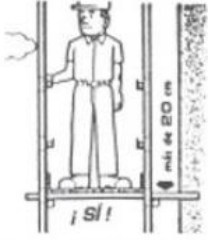
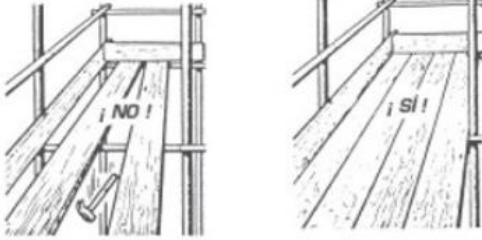

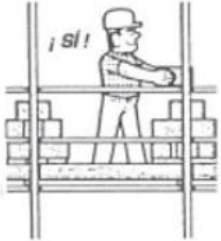
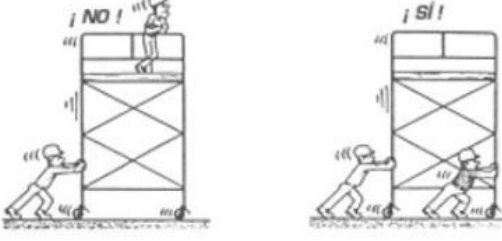
## 2. ANDAMIOS

 <p>El andamio debe descansar sobre un suelo y sobre unos apoyos sólidos, por ejemplo piezas de madera que presenten un asentamiento suficiente, teniendo en cuenta la resistencia del suelo. Nunca debe reposar sobre ladrillos, cajas, etc.</p>	 <p>Las barandillas deben colocarse para impedir las caídas de personas, materiales y herramientas. La separación entre la plataforma del andamio y la fachada de la construcción debe ser la menor posible.</p>	 <p>Si no se puede respetar esta separación, habrá que colocar una barandilla en el lado de la fachada.</p>
 <p>Las plataformas de los andamios deben ser robustas, estar unidas, y libres de cualquier estorbo.</p>	 <p>No cargar exageradamente las plataformas con materiales.</p>	 <p>Repartirlos en la plataforma de trabajo.</p>
 <p>Los andamios rodantes sólo deben ser desplazados lentamente, prefiriendo el sentido longitudinal, sobre suelos bien despejados. Nadie debe encontrarse en el andamio durante los desplazamientos. Antes de cualquier desplazamiento, asegurarse de que no pueda caer ningún objeto.</p>	 <p>Antes de subir a un andamio rodante, bloquear las ruedas y si es necesario colocar los estabilizadores.</p>	

### 3. ZANJAS

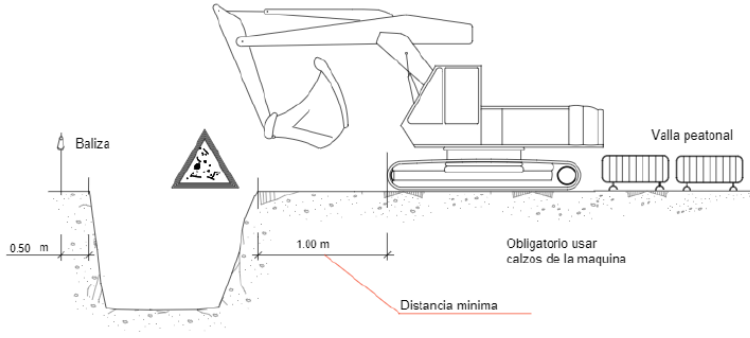



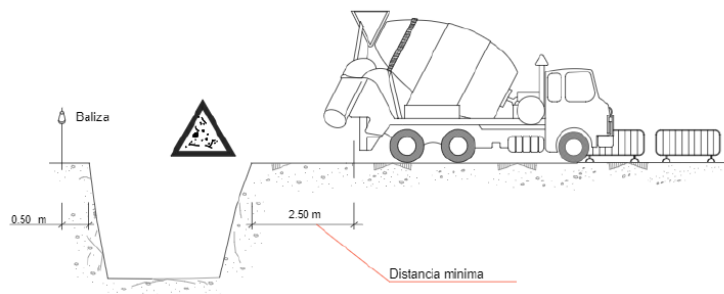
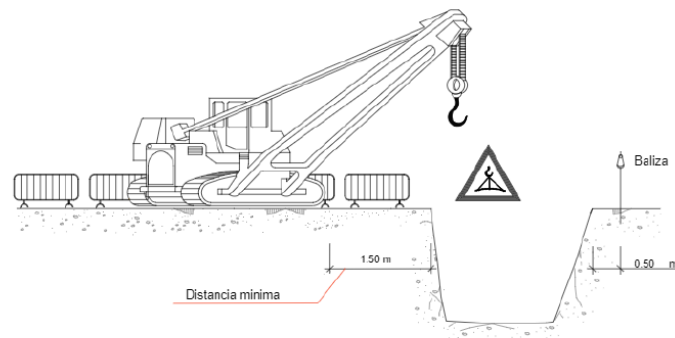
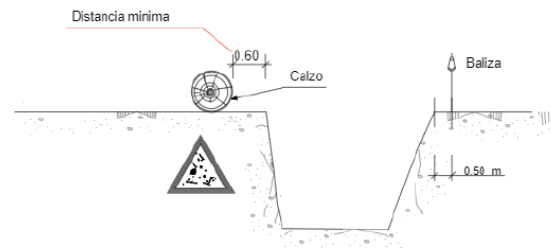
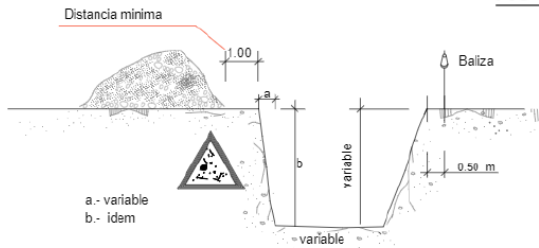

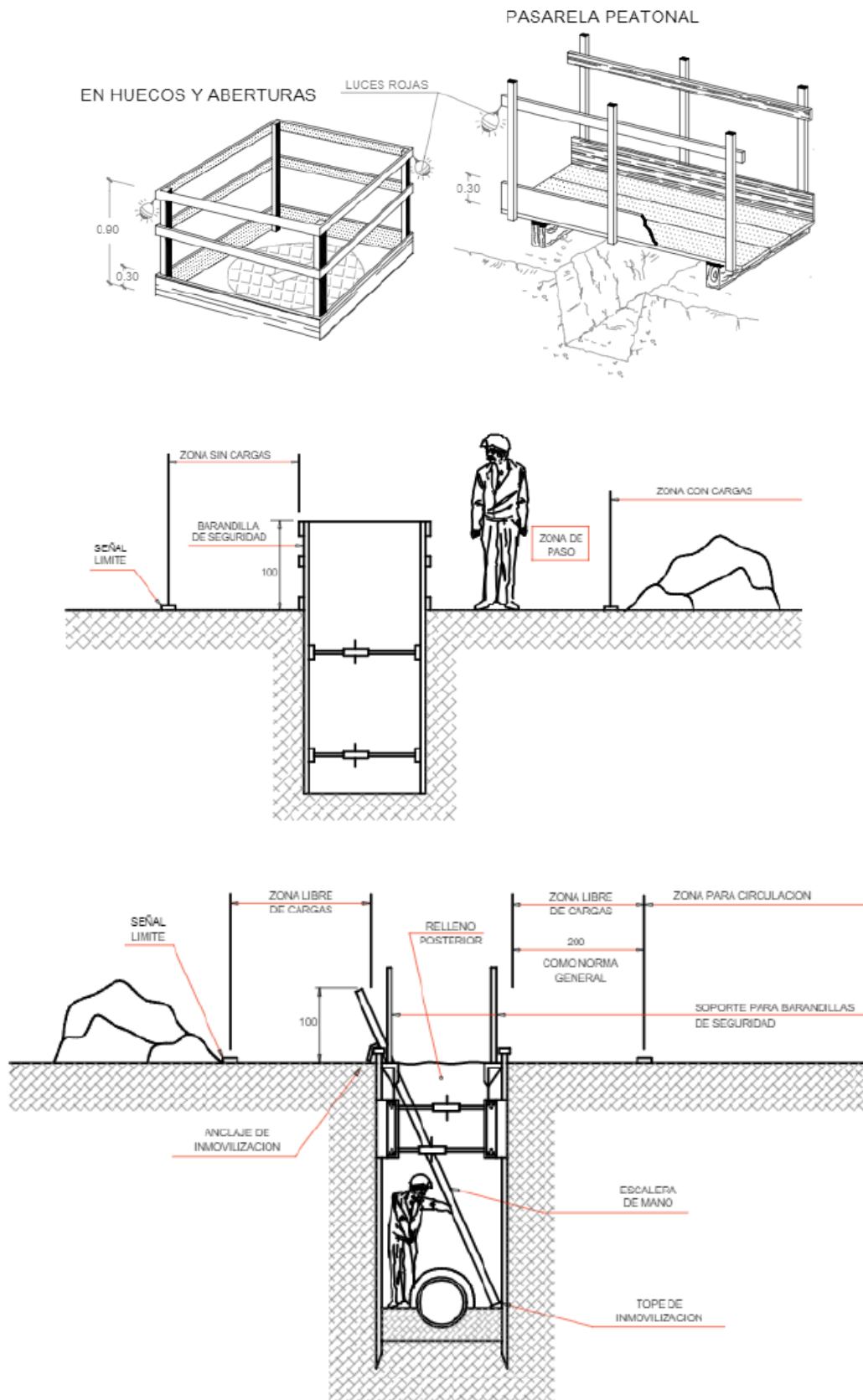
### ACOPIOS





#### 4. SEÑALIZACIÓN

La señalización de seguridad en los lugares de trabajo tiene como misión llamar la atención rápidamente sobre objetos y situaciones que pueden provocar peligros. Así como indicar el emplazamiento de dispositivos y equipos que tengan importancia desde el punto de vista de la seguridad. Las señales de seguridad se dividen en cuatro categorías, teniendo cada una de ellas una forma y color diferentes.

PROHIBICION Lo que no se debe hacer	OBLIGACION Lo que se debe hacer	ADVERTENCIA Precaución Delimitación de zonas peligrosas	SITUACION DE SEGURIDAD Emplazamiento de primeros auxilios Señalización de vías de evacuación
 <p>CORONA CIRCULAR CON BANDA OBLICUA DIAMETRAL DE COLOR ROJO</p>	 <p>CIRCULO CON CIRCUNFERENCIA EXTERNA CONCENTRICA AZUL</p>	 <p>TRIANGULO EQUILATEO DELIMITADO POR UNA BANDA AMARILLO</p>	 <p>CUADRADO RECTANGULO VERDE</p>
<p>1. Agua no potable</p> <p>2. Prohibido apagar con agua</p> <p>3. Prohibido encender fuego</p> <p>4. Prohibido fumar</p> <p>5. Prohibido el paso a peatones</p> <p>6. Alto! No pasar</p> <p>7. Prohibido transportar personas</p> <p>8. Prohibido el paso a carretillas</p> <p>9. Prohibido accionar</p> <p>10. No utilizar en caso de emergencia</p>	<p>11. Uso obligatorio de mascarilla</p> <p>12. Uso obligatorio de casco</p> <p>13. Uso obligatorio de protectores auditivos</p> <p>14. Uso obligatorio de gafas</p> <p>15. Uso obligatorio de guantes</p> <p>16. Uso obligatorio de botas</p> <p>17. Uso obligatorio de pantalla protectora</p> <p>18. Es obligatorio lavarse las manos</p> <p>19. Uso obligatorio de cinturón de seguridad</p> <p>20. Uso obligatorio de cinturón de seguridad</p> <p>21. Uso obligatorio de protector fijo</p>	<p>22. Riesgo de incendio</p> <p>23. Riesgo de explosión</p> <p>24. Riesgo de cargas suspendidas</p> <p>25. Riesgo de radiación</p> <p>26. Riesgo de intoxicación</p> <p>27. Riesgo de corrosión</p> <p>28. Riesgo eléctrico</p> <p>29. Peligro indeterminado</p> <p>30. Caída de objetos</p> <p>31. Caídas a distinto nivel</p> <p>32. Caídas al mismo nivel</p> <p>33. Radiaciones láser</p> <p>34. Paso de carretillas</p> <p>35. Riesgo biológico</p>	<p>36. Equipo primeros auxilios</p> <p>37. Dirección de socorro</p> <p>38. Localización salida de socorro</p> <p>39. Dirección hacia salida de socorro</p> <p>40. Dirección hacia primeros auxilios</p> <p>41. Localización primeros auxilios</p> <p>42. Salida de socorro. Dejar</p> <p>43. Dirección hacia salida de socorro</p> <p>44. Vía de evacuación</p> <p>45. Salida en caso de emergencia</p>

**OTROS SIMBOLOS**

SIMBOLOS: Colocados en el interior de las figuras de seguridad. Según Real Decreto nº 1.403 / 1988 del 9 de Mayo de 1986.

**SEÑALES CON ROTULO:** Si la señal de seguridad necesita una información adicional puede ser añadida mediante un rótulo.













**SEÑALES COMBINADAS:** Recomendables cuando el riesgo requiera más de un tipo de señal para comunicar el mensaje de seguridad.



**SEÑALES CONTRA INCENDIO:** Indican la localización de equipos e instalaciones de extinción.





## SEÑALIZACIÓN DE PRODUCTOS QUÍMICOS



<p><b>E</b></p>  <p><b>Explosivo</b></p>	<p><b>O</b></p>  <p><b>Comburente</b></p>
<p><b>F</b></p>  <p><b>Fácilmente inflamable</b></p>	<p><b>F+</b></p>  <p><b>Extremadamente inflamable</b></p>
<p><b>T</b></p>  <p><b>Tóxico</b></p>	<p><b>T+</b></p>  <p><b>Muy tóxico</b></p>
<p><b>C</b></p>  <p><b>Corrosivo</b></p>	<p><b>Xn</b></p>  <p><b>Nocivo</b></p>
<p><b>Xi</b></p>  <p><b>Irritante</b></p>	<p><b>N</b></p>  <p><b>Peligroso para el medio ambiente</b></p>

## 5. CÓDIGOS DE SEÑALES PARA MANIOBRAS

### A) Gestos generales

Significado	Descripción	Ilustración
Comienzo: Atención. Toma de mando.	Los dos brazos extendidos de forma horizontal, las palmas de las manos hacia adelante.	
Alto: Interrupción. Fin del movimiento.	El brazo derecho extendido hacia arriba, la palma de la mano derecha hacia adelante.	
Fin de las operaciones.	Las dos manos juntas a la altura del pecho.	

### B) Movimientos verticales

Significado	Descripción	Ilustración
Izar.	Brazo derecho extendido hacia arriba, la palma de la mano derecha hacia adelante, describiendo lentamente un círculo.	
Bajar.	Brazo derecho extendido hacia abajo, palma de la mano derecha hacia el interior, describiendo lentamente un círculo.	
Distancia vertical.	Las manos indican la distancia.	

### C) Movimientos horizontales

Significado	Descripción	Ilustración
Avanzar.	Los dos brazos doblados, las palmas de las manos hacia el interior, los antebrazos se mueven lentamente hacia el cuerpo.	
Retroceder.	Los dos brazos doblados, las palmas de las manos hacia el exterior, los antebrazos se mueven lentamente, alejándose del cuerpo.	
Hacia la derecha: Con respecto al encargado de las señales.	El brazo derecho extendido más o menos en horizontal, la palma de la mano derecha hacia abajo, hace pequeños movimientos lentos indicando la dirección.	
Hacia la izquierda: Con respecto al encargado de las señales.	El brazo izquierdo extendido más o menos en horizontal, la palma de la mano izquierda hacia abajo, hace pequeños movimientos lentos indicando la dirección.	
Distancia horizontal.	Las manos indican la distancia.	

### D) Peligro

Significado	Descripción	Ilustración
Peligro: Alto o parada de emergencia.	Los dos brazos extendidos hacia arriba, las palmas de las manos hacia adelante.	
Rápido	Los gestos codificados referidos a los movimientos se hacen con rapidez.	
Lento.	Los gestos codificados referidos a los movimientos se hacen muy lentamente.	

## 6. REGLAS TRABAJOS ELÉCTRICOS SIN TENSIÓN

# CUMPLIR SIEMPRE

## “LAS CINCO REGLAS DE ORO”

### PARA TRABAJOS EN INSTALACIONES ELECTRICAS SIN TENSION

- **1 Cortar todas las fuentes de tensión.**

Esto significa desconectar totalmente de todas sus fuentes de alimentación la parte de la instalación en la que se van a realizar trabajos
- **2 Bloquear los aparatos de corte.**

Deben asegurarse contra una posible reconexión posterior, todos los dispositivos de corte que se han utilizado para desconectar la instalación.
- **3 Verificar la ausencia de tensión.**

Posteriormente hay que verificar que la instalación está sin tensión, haciendo la comprobación en todos los conductores activos de la misma.
- **4 Poner a tierra y en cortocircuito todas las posibles fuentes de tensión.**

En la zona de trabajo de todas las instalaciones de alta tensión y en algunas de baja tensión (cuando exista peligro de que la instalación se ponga en tensión), todas las partes de la instalación en las que se deba realizar un trabajo deben ponerse a tierra y en corto-circuito. Los equipos y dispositivos de puesta a tierra y en corto-circuito deben conectarse en primer lugar a la toma de tierra y a continuación a los elementos en posible tensión.
- **5 Delimitar y señalizar la zona de trabajo.**

Si existen elementos de una instalación que no pueden dejarse sin tensión, en zonas próximas a aquellas en las que se están ejecutando trabajos, habrá que arribar medidas especiales de protección adicional que habrán de aplicarse antes de iniciar los trabajos. Así como las medidas de señalización de seguridad para delimitar claramente la zona de trabajo señalando el riesgo eléctrico.

### EQUIPO OBLIGATORIO DE PROTECCION



## 7. DISTANCIAS ELÉCTRICAS LÍMITE PARA ZONAS DE TRABAJO



DISTANCIAS LÍMITE DE LAS ZONAS DE TRABAJO				
Un	DPEL-1	DPEL-2	DPROX-1	DPROX-2
≤1	50	50	70	300
3	62	52	112	300
6	62	53	112	300
10	65	55	115	300
15	66	57	116	300
20	72	60	122	300
30	82	66	132	300
45	98	73	148	300
66	120	85	170	300
110	160	100	210	500
132	180	110	330	300
220	260	160	410	300
380	390	250	540	700

Un	tensión nominal de la instalación (kV).
DPEL-1	distancia hasta el límite exterior de la zona de peligro cuando exista riesgo de sobretensión por rayo (cm).
DPEL-2	distancia hasta el límite exterior de la zona de peligro cuando no exista el riesgo de sobretensión por rayo (cm).
DPROX-1	distancia hasta el límite exterior de la zona de proximidad cuando resulte posible delimitar con precisión la zona de trabajo y controlar que ésta no se sobrepasa durante la realización del mismo (cm).
DPROX-2	distancia hasta el límite exterior de la zona de proximidad cuando no resulte posible delimitar con precisión la zona de trabajo y controlar que ésta no se sobrepasa durante la realización del mismo (cm).
Las distancias para valores de tensión intermedios se calcularán por interpolación lineal.	

## 5. PRESUPUESTO DE SEGURIDAD

Parque BESS Son Canals 2					
Duración del trabajo: (meses)		8			
Operarios previstos:		5			
Material de asignación personal					
Nº de orden	Concepto	Dotación anual por operario	Unidades equiv.	Precio Udad (€uros)	Coste total (€uros)
1	Casco de protección	1	3	5,11	15
2	Botas de seguridad	1	3	46,58	140
3	Botas de agua.	1	3	38,43	115
4	Guantes de trabajo.	10	33	4,38	145
5	Arnés de cintura o completo	0,5	2	146,12	292
7	Trajes impermeables.	1	3	28,33	85
8	Gafas antiimpactos.	2	7	4,78	33
10	Pantallas y gafas para soldadura	1	3	7,81	23
11	Mandiles, polaina, guantes soldadura	1	3	26,38	79
12	Ropa de trabajo	1	3	69,20	208
				<b>Coste Parcial</b>	<b>1.135</b>
Material de asignación colectiva					
Nº de orden	Concepto	Dotación anual	Unidades equivalentes	Precio Udad (€uros)	Coste total (€uros)
1	Cuerda 100m Línea de Seguridad	1	1	105,94	106
2	Complementos uso Lín. Seg.	2	1	120,05	120
3	Malla perforada de delimitación	500	333	0,49	163
4	Cinta o cadena de delimitación	500	333	0,04	13
5	Señales de obligación e informativas	30	20	3,01	60
6	Botiquín primeros auxilios	2	1	18,06	18
7	Tablero o camilla evac. accidentados	1	1	253,80	254
8	Extintores	2	1	30,80	31
				<b>Coste Parcial</b>	<b>765</b>
Formación + Medicina preventiva					
Nº de orden	Concepto		Unidades	Precio Udad (€uros)	Coste total (€uros)
1	Charla informativa seg. y prim.auxilios		5	34,00	170
2	Reconocimientos médicos		5	30,50	153
				<b>Coste Parcial</b>	<b>323</b>
				<b>Total</b>	<b>2.223</b>

Asciende este Presupuesto de Seguridad a la cantidad de: **DOS MIL DOSCIENTOS VEINTITRÉS EUROS.**

**DOCUMENTO 7**

**GESTIÓN DE RESIDUOS**

**ÍNDICE DOCUMENTO 7**

<b>1. ÁMBITO DE APLICACIÓN.....</b>	<b>3</b>
<b>2. REQUISITOS DE CARÁCTER GENERAL.....</b>	<b>3</b>
<b>2.1 CONDICIONADOS DE LOS ORGANISMOS DE LA ADMINISTRACIÓN .....</b>	<b>3</b>
<b>2.2 ÁREAS DE ALMACENAMIENTO TEMPORAL O DE TRASIEGO DE COMBUSTIBLE.....</b>	<b>3</b>
<b>2.3 CAMBIOS DE ACEITES Y GRASAS .....</b>	<b>4</b>
<b>2.4 CAMPAMENTO DE OBRA.....</b>	<b>4</b>
<b>2.5 GESTIÓN DE RESIDUOS .....</b>	<b>4</b>
<b>2.6 INCIDENTES CON CONSECUENCIAS AMBIENTALES .....</b>	<b>4</b>
<b>3. REQUISITOS ESPECÍFICOS PARA LOS MOVIMIENTOS DE TIERRAS .....</b>	<b>5</b>
<b>3.1 ZONIFICACIÓN DE LOS TRABAJOS .....</b>	<b>5</b>
<b>3.2 ACCESOS .....</b>	<b>5</b>
<b>3.3 RETIRADA DE LA CUBIERTA VEGETAL.....</b>	<b>5</b>
<b>3.4 PATRIMONIO CULTURAL.....</b>	<b>5</b>
<b>3.5 MOVIMIENTOS DE TIERRA PARA LA EXPLANACIÓN .....</b>	<b>6</b>
<b>4. REQUISITOS ESPECÍFICOS PARA LA OBRA CIVIL.....</b>	<b>6</b>
<b>5. REQUISITOS ESPECÍFICOS PARA EL MONTAJE ELECTROMECAÁNICO .....</b>	<b>7</b>
<b>5.1 LLENADO DE EQUIPOS CON ACEITE.....</b>	<b>7</b>
<b>5.2 LLENADO DE EQUIPOS CON SF6 .....</b>	<b>7</b>
<b>6. ACONDICIONAMIENTO FINAL DE LA OBRA .....</b>	<b>7</b>
<b>7. ESTUDIO DE GESTIÓN DE RESIDUOS.....</b>	<b>7</b>
<b>7.1 DESCRIPCIÓN GENERAL DE LOS TRABAJOS .....</b>	<b>8</b>
<b>7.2 ESTIMACIÓN DE RESIDUOS A GENERAR.....</b>	<b>8</b>
<b>7.3 MEDIDAS DE PREVENCIÓN DE GENERACIÓN DE RESIDUOS .....</b>	<b>9</b>
<b>7.3.1 TRABAJOS DE CONSTRUCCIÓN .....</b>	<b>9</b>

<b>7.4 MEDIDAS DE SEPARACIÓN, MANEJO Y ALMACENAMIENTO DE LOS RESIDUOS EN OBRA.....</b>	<b>11</b>
7.4.1 SEGREGACIÓN .....	11
7.4.2 ALMACENAMIENTO.....	11
<b>7.5 DESTINOS FINALES DE LOS RESIDUOS GENERADOS .....</b>	<b>12</b>
7.5.1 RESIDUOS NO PELIGROSOS.....	12
7.5.2 RESIDUOS PELIGROSOS .....	13
<b>7.6 VALORACIÓN DEL COSTE PREVISTO DE GESTIÓN .....</b>	<b>14</b>

## 1. ÁMBITO DE APLICACIÓN

Este documento tiene por objeto establecer los requisitos de carácter ambiental que se deben cumplir en los trabajos de obra civil y montaje electromecánico que se van a realizar para la construcción del nuevo Parque de Baterías BESS Son Canals 2, para minimizar los posibles impactos ambientales que puede conllevar el desarrollo de los trabajos de construcción.

El alcance de esta especificación comprende todos los trabajos de obra civil y montaje electromecánico del parque.

## 2. REQUISITOS DE CARÁCTER GENERAL

Se contemplará un estricto cumplimiento de los requisitos medioambientales legales que en cada momento establecidos en los distintos ámbitos: europeo, estatal, autonómico y municipal. Las Especificaciones Ambientales de Construcción de Plantas de Baterías que regirán la ejecución de la obra indicarán todos los requisitos a cumplir en relación a los trabajos.

### 2.1 CONDICIONADOS DE LOS ORGANISMOS DE LA ADMINISTRACIÓN

Durante el proceso de Autorización Administrativa los organismos públicos y entidades que puedan ser afectadas por el desarrollo del proyecto emitirán los condicionados correspondientes que serán aplicados en el desarrollo de la ejecución de la obra.

### 2.2 ÁREAS DE ALMACENAMIENTO TEMPORAL O DE TRASIEGO DE COMBUSTIBLE

Para evitar que las zonas de almacenamiento temporal o de trasiego de combustible se dispongan sobre suelo desnudo o sin mecanismos de retención de posibles derrames, se contará con una bandeja metálica sobre la que se colocaran los recipientes que contengan combustible.

La bandeja será estanca, con un bordillo mínimo de 10 cm y con capacidad igual o mayor que la del mayor de los recipientes que se ubiquen en ella. Será necesario disponer de una lona para tapar la bandeja con el fin de evitar que en caso de lluvia se llene de agua, a no ser que el almacenamiento se realice bajo cubierta.

En el caso de que sea necesario disponer de grupos electrógenos, su tanque de almacenamiento principal deberá tener doble pared y todas las tuberías irán encamisadas. Si no es así se colocarán sobre bandeja estanca de las características anteriormente descritas.

### **2.3 CAMBIOS DE ACEITES Y GRASAS**

No se verterán aceites y grasas al suelo, por lo que se tomarán todas las medidas preventivas necesarias.

El cambio de aceites de la maquinaria se realizará en un taller autorizado. Si ello no fuera posible se efectuará sobre el terreno utilizando siempre los accesorios necesarios (recipiente de recogida de aceite y superficie impermeable) para evitar posibles vertidos al suelo.

### **2.4 CAMPAMENTO DE OBRA**

El campamento de obra dispondrá de los contenedores necesarios para los residuos sólidos urbanos que generen las personas que trabajan en la obra.

No serán utilizadas fosas sépticas/pozos filtrantes en la instalación sin autorización de la Confederación Hidrográfica correspondiente. Preferentemente se usarán depósitos estancos de acumulación o de wáter químico, que serán desmontados una vez hayan finalizados los trabajos. El mantenimiento de estos sistemas será el adecuado para evitar olores y molestias en el entorno de los trabajos.

### **2.5 GESTIÓN DE RESIDUOS**

La gestión de los residuos se realizará conforme a la legislación específica vigente. Será según lo establecido en el siguiente documento:

- Plan de gestión de residuos de construcción y demolición: Entregado por el contratista, aprobado por la dirección facultativa.

### **2.6 INCIDENTES CON CONSECUENCIAS AMBIENTALES**

Se consideran incidencias medioambientales aquellas situaciones que por su posible afección al medio requieren actuaciones de emergencia.

Los principales incidentes que pueden tener lugar son incendios y fugas/derrames de material contaminante.

El riesgo de incendios viene asociado principalmente al almacenamiento y manipulación de productos inflamables. Se establecerán todas las medidas de prevención de incendios y se prestará especial atención para que los productos inflamables no entren en contacto con fuentes de calor: trabajo de soldaduras, recalentamiento de máquinas, cigarrillos etc. En el lugar de trabajo se contará con los extintores adecuados.

Además de las medidas de prevención de fugas y derrames (descritas en apartados anteriores) se contará en obra con los materiales necesarios para la actuación frente a derrames de sustancias potencialmente contaminantes.

### **3. REQUISITOS ESPECÍFICOS PARA LOS MOVIMIENTOS DE TIERRAS**

#### **3.1 ZONIFICACIÓN DE LOS TRABAJOS**

Antes de comenzar los trabajos se realizará una zonificación para ordenar el tránsito de la maquinaria y delimitar las zonas afectadas por las obras.

Las zonas definidas se deben señalar de forma temporal mediante estacas o cintas de plástico de colores vistosos.

#### **3.2 ACCESOS**

Sólo se utilizará el acceso definido, minimizando la afección a los terrenos colindantes.

El tratamiento superficial de los accesos auxiliares será mínimo, evitando realizar explanaciones de ningún tipo y usando maquinaria ligera, de forma que se posibilite una fácil regeneración natural o artificial.

Para reducir al mínimo las posibles alteraciones de la red de drenaje y con el fin de evitar la interrupción de las aguas de escorrentía, se procederá a entubar los drenajes afectados.

#### **3.3 RETIRADA DE LA CUBIERTA VEGETAL**

Se respetarán todos los ejemplares arbóreos que no sean incompatibles con el desarrollo del proyecto de la planta. Para todas las labores de obra que afecten a arbolado se obtendrán los permisos pertinentes, de los órganos ambientales competentes, atendiendo en todo momento a las instrucciones que dicten estos organismos.

#### **3.4 PATRIMONIO CULTURAL**

Si durante la ejecución de las obras apareciesen restos arqueológicos y/o paleontológicos, se informará a las autoridades competentes y se pararán los trabajos hasta la adopción de las medidas oportunas.

### 3.5 MOVIMIENTOS DE TIERRA PARA LA EXPLANACIÓN

Al inicio de los trabajos se procederá a la retirada de la tierra vegetal, para su posterior reutilización, de forma que ésta no se mezcle con sustratos profundos o que quede sepultada por acumular sobre ella tierra de menor calidad.

La tierra vegetal se acumulará en zonas no afectadas por los movimientos de tierra hasta que se proceda a su disposición definitiva y se realizará de tal modo que no pierda sus características (altura máxima de los acopios de 2 metros).

Se evitará que en los movimientos de tierras se produzcan acumulaciones de materiales en los cauces y zonas de policía de estos, facilitando la continuidad de las aguas.

Se señalará adecuadamente la salida de camiones de las obras, procurando que se mantenga la limpieza de polvo y barro de las vías y carreteras aledañas para la seguridad de los usuarios.

Durante la realización de la explanación del parque, se evitará en lo posible la compactación de los suelos no afectados por ésta, limitando al máximo las zonas en las que vaya a entrar maquinaria pesada.

En los casos en que sea preciso el aporte de materiales de excavación ajenos a la zona de la planta, se procurará evitar los vertidos de éstos sobre los suelos circundantes de la explanación.

## 4. REQUISITOS ESPECÍFICOS PARA LA OBRA CIVIL

### Limpieza de cubas de hormigonado

Las hormigoneras utilizadas en obra serán lavadas en sus plantas de origen, nunca en el área de construcción del parque. Para el lavado de las canaletas de hormigón, se procederá a la ejecución de una balsa de lavado que deberá estar provista de membrana geosintética o geomembrana de polietileno o PVC (impermeable) que impida el lavado del hormigón y el contacto con el suelo de éste. Una vez seco, se procederá a la retirada del mismo incluyendo el geotextil, trasladándolos a vertederos autorizados. La balsa de lavado se situará siempre lejos de arroyos, ramblas y zonas de escorrentía y en áreas sin pendiente. Este sistema podrá ser sustituido por otros que cumplan la misma función, a criterio de la Dirección de Obra.

### Operaciones de mantenimiento

Las operaciones de mantenimiento (engrase, cambios de aceite de vehículos, sustitución de elementos de equipos, etc.) de la maquinaria utilizada se realizarán en un taller autorizado o cuando esto no sea posible se realizará sobre el terreno utilizando los accesorios necesarios para evitar posibles vertidos al suelo (recipiente de recogida de aceite y superficie impermeable). Además, se deberá disponer en obra de material absorbente (arenas, sepiolita, vermiculitas...) para la actuación ante posibles derrames.

## 5. REQUISITOS ESPECÍFICOS PARA EL MONTAJE ELECTROMECAÁNICO

### 5.1 LLENADO DE EQUIPOS CON ACEITE

Cuando se llenan de aceite las máquinas de potencia se tomarán las máximas precauciones para evitar posibles accidentes con consecuencias medioambientales.

No se comenzará el llenado de equipos hasta que no estén operativos los fosos de recogida de aceite.

Como complemento y para evitar un accidente, debajo de todos los empalmes de tubos utilizados en la maniobra se deberán situar recipientes preparados para la recogida de posibles pérdidas, con el tamaño suficiente para evitar vertidos al suelo.

### 5.2 LLENADO DE EQUIPOS CON SF6

El llenado de equipos con SF6 se llevará a cabo por personal especializado, evitándose así fugas de gas a la atmósfera. Las botellas de SF6 (vacías y con SF6 que no se ha utilizado en el llenado) serán retiradas por el proveedor para garantizar la adecuada gestión de las mismas.

## 6. ACONDICIONAMIENTO FINAL DE LA OBRA

Una vez finalizados todos los trabajos se realizará una revisión del estado de limpieza y conservación del entorno de la planta, con el fin de proceder a la recogida de restos de todo tipo que pudieran haber quedado acumulados y gestionarlos adecuadamente.

Se procederá a la rehabilitación de todos los daños ocasionados sobre las propiedades derivados de la ejecución de los trabajos.

Se revisará la situación de todas las servidumbres previamente existentes y el cumplimiento de los acuerdos adoptados con particulares y administración, acometiendo las medidas correctoras que fueran precisas si se detectan carencias o incumplimientos.

Donde sea viable, se restituirá la forma y aspecto originales del terreno.

De forma inmediata a la finalización de la obra y en el caso que sea necesario, se revegetarán las superficies desprovistas de vegetación que pudieran estar expuestas a procesos erosivos y si así se ha definido, se realizarán los trabajos de integración paisajística de la instalación.

## 7. ESTUDIO DE GESTIÓN DE RESIDUOS

El presente Estudio de Residuos se realiza para minimizar los impactos derivados de la generación de residuos en la construcción del presente proyecto, estableciendo las medidas y criterios a seguir para minimizar la generación de residuos, segregar y almacenar correctamente los residuos generados y proceder a la gestión más adecuada para cada uno de ellos. El Estudio se lleva a cabo en cumplimiento del R.D. 105/2008, de 1 de febrero, por el que se regula la producción y gestión de los residuos de construcción y demolición y se ha redactado según los criterios contemplados en el artículo 4 de dicho Real Decreto.

## 7.1 DESCRIPCIÓN GENERAL DE LOS TRABAJOS

Las actividades a llevar a cabo y que van a dar lugar a la generación de residuos van a ser las siguientes:

- Actuaciones y tareas previas de preparación de los terrenos: desbroces etc.
- Realización de acopios, campamento de obra e instalación de medios auxiliares.
- Movimiento de tierras: retirada de tierra vegetal, excavaciones (desmontes y terraplenes), accesos, movimientos y traslados de tierras.
- Obra civil: cimentaciones, hormigonados, drenajes etc., edificio, instalación de edificios prefabricados....
- Montaje electromecánico: aparamenta eléctrica, servicios auxiliares etc.
- Instalaciones asociadas al edificio y acabados.
- Limpieza de obra y restauración.
- Actividades auxiliares (oficina).

## 7.2 ESTIMACIÓN DE RESIDUOS A GENERAR

Durante los trabajos descritos se prevé generar los siguientes residuos, codificados de acuerdo a lo establecido en la Orden MAM/304/2002 (Lista europea de residuos):

Tipo de residuo	Código	Unidad	TOTAL
Excedentes de excavación (*)	170101	m <sup>3</sup>	365
Restos de hormigón	170101	m <sup>3</sup>	2
Lodos fosas sépticas	200304	kg	413
Papel y cartón	200101	kg	44
Maderas	170201	kg	662
Plásticos (envases y embalajes)	170203	kg	46
Chatarras metálicas	170405/170407/170401/170402	kg	628
Restos asimilables a urbanos	200301	kg	51
Restos asimilables a urbanos. Contenedor amarillo: metales y plásticos (Si segregan)	150102/150104/150105/150106	kg	47
Trapos impregnados	150202*	kg	3
Tierras contaminadas	170503*	m <sup>3</sup>	1
Envases que han contenido sustancias peligrosas	150110*/150111*	Kg	10
Aceites usados	13020__*	l	0
Residuos vegetales (podas y talas)	200201	kg	0

(\*) La cantidad estimada se corresponde con los excedentes de excavación que no está previsto reutilizar en la propia obra.

Es necesario aclarar que, en el Plan de gestión residuos (que se elabora en una etapa de proyecto posterior al presente estudio por los contratistas responsables de acometer los trabajos, poseedores de los residuos) e incluso durante la propia obra se podrá identificar algún otro residuo. Asimismo, la estimación de cantidades es aproximada, teniendo en cuenta la información de la que se dispone en la etapa en la cual se elabora el proyecto de ejecución. Las cantidades, por tanto, también deberán ser ajustadas en los correspondientes Planes de gestión de residuos.

## 7.3 MEDIDAS DE PREVENCIÓN DE GENERACIÓN DE RESIDUOS

### 7.3.1 TRABAJOS DE CONSTRUCCIÓN

Como norma general es importante separar aquellos productos sobrantes que pudieran ser reutilizables de modo que en ningún caso puedan enviarse a vertederos.

Además, es importante separar los residuos desde el origen, para evitar contaminaciones, facilitar su reciclado y evitar generar residuos derivados de la mezcla de otros.

Se exponen a continuación algunas buenas prácticas para evitar/minimizar la generación de algunos residuos:

#### Tierras de excavación:

- Separar y almacenar adecuadamente la tierra vegetal para utilizarla posteriormente en labores de restauración. La tierra vegetal se acumulará en zonas no afectadas por los movimientos de tierra hasta que se proceda a su disposición definitiva y la altura máxima de los acopios será de dos metros para que no pierda sus características.
- Minimizar, desde la fase de elección del emplazamiento y diseño del proyecto, de los movimientos de tierras a llevar a cabo.
- Utilizar de las tierras sobrantes de excavación en la propia obra: rampas de acceso, rellenos, restauraciones etc. (De este modo se reduce el transporte para reutilización en otras zonas o para traslado a vertedero).
- En los casos en que sea preciso el aporte de materiales de excavación, ajenos a la zona de la planta, controlar que los volúmenes aportados sean exclusivamente los precisos para los rellenos.

#### Cerámicas mortero y hormigón:

- Reutilización, en la medida de lo posible en la propia obra: rellenos.

#### Medios auxiliares (palets de madera), envases y embalajes:

- Utilizar materiales cuyos envases/embalajes procedan de material reciclado.
- No separar el embalaje hasta que no vayan a ser utilizados los materiales.

- Guardar los embalajes que puedan ser reutilizados inmediatamente después de separarlos del producto. Gestionar la devolución al proveedor en el caso de ser este el procedimiento establecido (ej. Botellas de SF6 vacías o medio llenas).
- Los palets de madera se han de reutilizar cuantas veces sea posible.

#### Residuos metálicos:

- Separarlos y almacenarlos adecuadamente para facilitar su reciclado.

#### Aceites y grasas:

- Realizar el mantenimiento de la maquinaria y cambios de aceites en talleres autorizados.
- Si es imprescindible llevar a cabo alguna operación de cambio de aceites y grasas en la obra, utilizar los accesorios necesarios para evitar posibles vertidos al suelo (recipiente de recogida de aceite y superficie impermeable).
- Controlar al máximo las operaciones de llenado de equipos con aceites para evitar que se produzca cualquier vertido.

#### Tierras contaminadas

- Establecer las medidas preventivas para evitar derrames de sustancias peligrosas:
  - Disponer de bandeja metálica para almacenamiento de combustibles.
  - Resguardar de la lluvia las zonas de almacenamiento (mediante techado o uso de lona impermeable), para evitar que las bandejas se llenen de agua.
  - Disponer de grupos electrógenos cuyo tanque de almacenamiento principal tenga doble pared y cuyas tuberías vayan encamisadas. Si no es así colocar en una bandeja estanca o losa de hormigón impermeabilizada y con bordillo.
  - Controlar al máximo las operaciones de llenado de equipos con aceites para evitar que se produzca cualquier vertido. No realizar llenados de máquinas de potencia sin estar operativos los fosos de recogida de aceite. Colocar recipientes o material absorbente debajo de todos los empalmes de tubos utilizados durante la maniobra, para la recogida de posibles pérdidas.
  - Buenas prácticas en los trasiegos.

#### Residuos vegetales:

- Respetar todos los ejemplares arbóreos que no sean incompatibles con el desarrollo del proyecto.
- Facilitar la entrega de los restos de podas/talas a sus propietarios.

## 7.4 MEDIDAS DE SEPARACIÓN, MANEJO Y ALMACENAMIENTO DE LOS RESIDUOS EN OBRA

Los requisitos en cuanto a la segregación, almacenamiento, manejo y gestión de los residuos en obra están incluidos en las especificaciones ambientales, formando así parte de las prescripciones técnicas del proyecto.

Para que se pueda desarrollar una correcta segregación y almacenamiento de residuos en la obra, todo el personal implicado deberá estar adecuadamente formado sobre cómo separar y almacenar cualquier tipo de residuos que pueda derivarse de los trabajos.

### 7.4.1 SEGREGACIÓN

Para una correcta valorización o eliminación se realizará una segregación previa de los residuos, separando aquellos que por su no peligrosidad (residuos urbanos y asimilables a urbanos) y por su cantidad puedan ser depositados en los contenedores específicos colocados por el correspondiente ayuntamiento, de los que deban ser llevados a vertedero controlado y de los que deban ser entregados a un gestor autorizado (residuos peligrosos). Para la segregación se utilizarán bolsas o contenedores que impidan o dificulten la alteración de las características de cada tipo de residuo.

La segregación de residuos en obra ha de ser la máxima posible, para facilitar la reutilización de los materiales y que el tratamiento final sea el más adecuado según el tipo de residuo.

En ningún caso se mezclarán residuos peligrosos y no peligrosos.

Si en algún caso no resultara técnicamente viable la segregación en origen, el poseedor (contratista) podrá encomendar la separación de fracciones de los distintos residuos no peligrosos a un gestor de residuos externo a la obra, teniendo que presentar en este caso, la correspondiente documentación acreditativa conforme el gestor ha realizado los trabajos.

En el campamento de obra, se procurará además segregar los RSU en las distintas fracciones (envases y embalajes, papel, vidrio y resto).

### 7.4.2 ALMACENAMIENTO

Desde la generación de los residuos hasta su eliminación o valorización final, éstos serán almacenados de forma separada en el lugar de trabajo, según vaya a ser su gestión final, como se ha indicado en el punto anterior.

Par las zonas de almacenamiento se cumplirán los siguientes criterios:

- Serán seleccionadas, siempre que sea posible, de forma que no sean visibles desde carreteras o lugares de tránsito de personas, pero con facilidad de acceso para poder proceder a la recogida de los mismos.
- Estarán debidamente señalizadas mediante marcas en el suelo, carteles, etc. para que cualquier persona que trabaje en la obra sepa su ubicación.

- Los contenedores de residuos peligrosos estarán identificados según se indica en la legislación aplicable (RD 833/1988 y Ley 22/2011), con etiquetas o carteles resistentes a las distintas condiciones meteorológicas, colocados en un lugar visible y que proporcionen la siguiente información: descripción del residuo, icono de riesgos, código del residuo, datos del productor y fecha de almacenamiento
- Las zonas de almacenamiento de residuos peligrosos estarán protegidas de la lluvia y contarán con suelo impermeabilizado o bandejas de recogida de derrames accidentales.
- Los residuos que por sus características puedan ser arrastrados por el viento, como plásticos (embalajes, bolsas...), papeles (sacos de mortero...) etc. deberán ser almacenados en contenedores cerrados, a fin de evitar su diseminación por la zona de obra y el exterior del recinto.
- Se delimitará e identificará de forma clara una zona para la limpieza de las cubas de hormigonado para evitar vertidos de este tipo en las proximidades de la planta. La zona será regenerada una vez finalizada la obra, llevándose los residuos a vertedero controlado y devolviéndola a su estado y forma inicial.
- Se evitará el almacenamiento de excedentes de excavación en cauces y sus zonas de policía.

Además de las zonas definidas, el campamento de obra deberá disponer de uno o más contenedores, con su correspondiente tapadera (para evitar la entrada del agua de lluvia) para los residuos sólidos urbanos (restos de comidas, envases de bebidas, etc.) que generen las personas que trabajan en la obra. Estos contenedores deberán estar claramente identificados, de forma que todo el personal de la obra sepa donde se almacena cada tipo de residuo.

La zona destinada al almacenamiento de residuos será definida por el contratista en el correspondiente Plan de residuos. Además, en dicho plan se incluirá la descripción de los distintos contenedores que se prevé utilizar para los distintos residuos.

## 7.5 DESTINOS FINALES DE LOS RESIDUOS GENERADOS

La gestión de los residuos se realizará según lo establecido en la legislación específica vigente.

Siempre se favorecerá el reciclado y valoración de los residuos frente a la eliminación en vertedero controlado de los mismos.

### 7.5.1 RESIDUOS NO PELIGROSOS

RSU: Los residuos sólidos urbanos y asimilables (papel, cartón, vidrio, envases de plástico) separados en sus distintas fracciones serán llevados a un vertedero autorizado o recogidos por gestores autorizados. En el caso de no ser posible la recogida por gestor autorizado y de tratarse de pequeñas cantidades, se podrán depositar en los distintos contenedores que existan en el Ayuntamiento más próximo.

Restos vegetales: La eliminación de los residuos vegetales deberá hacerse de forma simultánea a las labores de talas y desbroce. Los residuos obtenidos se apilarán y retirarán de la zona con la mayor brevedad, evitando así que se conviertan en un foco de infección por hongos, o que suponga un incremento del riesgo de incendios.

Los residuos forestales generados se gestionarán según indique la autoridad ambiental competente. Con carácter general, y si no hubiera indicaciones, preferiblemente se entregarán a sus propietarios. Si no es posible se gestionará su entrega a una planta de compostaje y en último caso se trasladarán a vertedero controlado.

Excedentes de excavación, escombros, y excedentes de hormigón: como ya se ha comentado se tratarán de reutilizarse en la obra, si no es posible y existe permiso de los Ayuntamientos afectados y de la autoridad ambiental competente, (y siempre con la aprobación de los responsables de Medio Ambiente y de Permisos de La Propiedad), podrán gestionarse mediante su reutilización en firmes de caminos, rellenos etc. Si no son posibles las opciones anteriores se gestionarán en vertedero autorizado.

Chatarra: Se entregará a gestor autorizado para que proceda al reciclado de las distintas fracciones.

## 7.5.2 RESIDUOS PELIGROSOS

Los residuos peligrosos se gestionarán mediante gestor autorizado. Se dará preferencia a aquellos gestores que ofrezcan la posibilidad de reciclaje y valorización como destinos finales frente a la eliminación.

Antes del inicio de las obras los contratistas están obligados a programar la gestión de los residuos que prevé generar. En el Plan de gestión de residuos de construcción se reflejará la gestión prevista para cada tipo de residuo: planes para la reutilización de excedentes de excavación u hormigón, retirada a vertedero y gestiones a través de gestor autorizado (determinando los gestores autorizados), indicando el tratamiento final que se llevará a cabo en cada caso.

Como anexo a dicho Plan el contratista deberá presentar la documentación legal necesaria para llevar a cabo las actividades de gestión de residuos:

- Acreditación como productor de residuos en la Comunidad Autónoma en la que se llevan a cabo los trabajos.
- Autorizaciones de los transportistas y gestores de residuos (las correspondientes según se trate de residuos peligrosos o no peligrosos).
- Autorizaciones de vertederos y depósitos.
- Documentos de Aceptación de los residuos que se prevé generar (residuos peligrosos).

Al final de los trabajos las gestiones de residuos realizadas quedaran registradas en una ficha de "Gestión de residuos generados en las obras de construcción". Además de cumplimentar la ficha el contratista proporcionará la documentación acreditativa de las gestiones realizadas:

- Documentos de Control y Seguimiento (Residuos peligrosos).
- Notificaciones de traslado (Residuos peligrosos).
- Albaranes de retirada o documentos de entrega de residuos no peligrosos.
- Permisos de vertido/reutilización de excedentes de excavación.

Año: <input type="text"/>	Proyecto: <input type="text"/>	Instalación: <input type="text"/>	Actividad: <input type="text"/>	Hoja <input type="text"/> de <input type="text"/>	
Tipo de Residuo	Fecha (o periodo) de Generación	Cantidad Generada <sup>(1)</sup>	Tipo de Gestión <sup>(2)</sup>	Fecha de Gestión	Observaciones
<b>NO PELIGROSOS:</b>					
- ESCOMBROS	<input type="text"/>	<input type="text"/>	VERTEDERO AUTORIZADO	<input type="text"/>	<input type="text"/>
- EXCEDENTES DE EXCAVACIÓN	<input type="text"/>	<input type="text"/>		<input type="text"/>	<input type="text"/>
- RSU: restos de comida, plásticos...	<input type="text"/>	<input type="text"/>	CONTENEDOR MUNICIPAL	<input type="text"/>	<input type="text"/>
- PAPEL Y CARTÓN	<input type="text"/>	<input type="text"/>		<input type="text"/>	<input type="text"/>
- MADERAS	<input type="text"/>	<input type="text"/>		<input type="text"/>	<input type="text"/>
- PLÁSTICOS	<input type="text"/>	<input type="text"/>		<input type="text"/>	<input type="text"/>
- CHATARRAS	<input type="text"/>	<input type="text"/>		<input type="text"/>	<input type="text"/>
- OTROS <input type="text"/>	<input type="text"/>	<input type="text"/>		<input type="text"/>	<input type="text"/>
<b>PELIGROSOS:</b>					
- ACEITES USADOS	<input type="text"/>	<input type="text"/>		<input type="text"/>	<input type="text"/>
- TRAJOS IMPREGNADOS CON GRASAS, DISOLVENTES, ETC.	<input type="text"/>	<input type="text"/>		<input type="text"/>	<input type="text"/>
- ENVASES QUE HAN CONTENIDO SUSTANCIAS PELIGROSAS (Ver pictograma)	<input type="text"/>	<input type="text"/>		<input type="text"/>	<input type="text"/>
- TIERRAS CONTAMINADAS	<input type="text"/>	<input type="text"/>		<input type="text"/>	<input type="text"/>
OTROS <input type="text"/>	<input type="text"/>	<input type="text"/>		<input type="text"/>	<input type="text"/>

Responsable del registro:  Firma:  Fecha: / /

(1) Para que la cuantificación resulte más sencilla, se proponen las siguientes unidades a utilizar:

Restos vegetales	Kg	Excedentes de excavación	m <sup>2</sup>	Escombros	Kg	Maderas	Kg
Papel y cartón	Kg	Chatarras	Kg	Vidrio	Kg	Envases de sust. Peligrosas	Kg
Trajos impregnados	Kg	Aceite usado	Litros	Suelos contaminados con hidrocarburos	m <sup>2</sup>		

(2) especificar:

- Entrega a vertedero autorizado
- Entrega a particular
- Entrega a gestor autorizado
- Otro tipo de gestión (indicar cual)

*Ejemplo de ficha de “Gestión de residuos generados en las obras de construcción”*

## 7.6 VALORACIÓN DEL COSTE PREVISTO DE GESTIÓN

Se incluye una estimación de los costes de la gestión de los residuos. Se resalta que el coste es muy aproximado pues los precios están sometidos a bastante variación en función de los transportistas y gestores utilizados y las cantidades estimadas en este estado del proyecto también se irán ajustando con el desarrollo del mismo.

Tipo de residuo	Código	Unidad	Coste (Euros)
Excedentes de excavación	170101	m <sup>3</sup>	1.462
Restos de hormigón	170101	m <sup>3</sup>	15
Lodos fosas sépticas	200304	m <sup>3</sup>	9
Papel y cartón	200101	kg	0
Maderas	170201	kg	10
Plásticos (envases y embalajes)	170203	kg	1
Chatarras metálicas	170405/170407/170401/170402	kg	2
Restos asimilables a urbanos	200301	kg	0
Restos asimilables a urbanos. Contenedor amarillo: metales y plásticos (Si segregan)	150102/150104/150105/150106	kg	0
Trapos impregnados	150202*	kg	4
Tierras contaminadas	170503*	m <sup>3</sup>	15
Envases que han contenido sustancias peligrosas	150110*/150111*	kg	12
Aceites usados (hidráulicos)	1302__*	l	0
Residuos vegetales (podas y talas)	200201	kg	0
<b>TOTAL</b>			<b>1.528</b>

**DOCUMENTO 8**

**RELACIÓN DE BIENES Y DERECHOS**

## ÍNDICE DOCUMENTO 8

1. OBJETO.....	2
2. AFECCIONES .....	2
3. RELACIÓN DE BIENES Y DERECHOS AFECTADOS.....	2

## 1. OBJETO

En virtud de lo establecido en Ley 24/2013, de 26 de diciembre del Sector Eléctrico y en el Real Decreto 1955/2000, de 1 de diciembre, por el que se regulan las actividades de transporte, distribución, comercialización, suministro y procedimientos de autorización de instalaciones de energía eléctrica, la Declaración, en concreto, de Utilidad Pública, lleva implícita, en todo caso, la necesidad de ocupación de los bienes o de adquisición de los derechos afectados e implica la urgente ocupación a los efectos del Art. 52 de la Ley de Expropiación Forzosa.

Por ello, en cumplimiento de lo prescrito en las citadas leyes, se integra en este Proyecto de ejecución el presente Documento de Afecciones a los mencionados efectos de urgente ocupación de la Ley de Expropiación Forzosa.

## 2. AFECCIONES

El nuevo Parque de Baterías BESS Son Canals 2 requiere:

- La ocupación permanente o del pleno dominio de la superficie de terreno ocupado por el parque proyectado y la línea.
- La ocupación temporal de los terrenos necesarios para movimiento de maquinaria y acopio de material en la fase de ejecución de obra, de pasillo perimetral alrededor del aérea de pleno dominio.

## 3. RELACIÓN DE BIENES Y DERECHOS AFECTADOS

La construcción del nuevo Parque de Baterías BESS Son Canals 2 supone la afección, en los términos legalmente previstos, de la parcela que se indica en la relación que figura en el cuadro adjunto y que a su vez queda reflejado en los planos del presente Proyecto.

**Parque de Baterías BESS Son Canals 2  
Palma (Islas Baleares)**

Nº orden	Calle	C.P.	Ref. Catastral	Superficie Parcela (m <sup>2</sup> )	Uso	Ocupación permanente (m <sup>2</sup> )	Ocupación temporal (m <sup>2</sup> )
1	CL SON PENDOLA 7	07007	2798724DD7729H0001PT	2743	Suelo industrial	1310	75